



MOTOCOASĂ DE UMĂR DAC 210 / DAC 310





CUPRINS

1. Introducere	3
2. Instrucțiuni de siguranță.....	4
2.1 Etichete pe utilaj.....	4
3. Prezentarea generală a motocoasei.....	5
4. Date tehnice.....	6
5. Montajul	7
6. Alimentarea cu combustibil.....	10
6.1 Amestecul	10
6.2 Alimentarea.....	11
6.3 Siguranța manipulării combustibilului	11
7. Punerea în funcțiune.....	12
7.1 Rodajul.....	14
8. Verificări pre-operare	15
9. Exploatarea motocoasei de umăr	16
9.1 Metode de cosit.....	17
9.2 Tipuri de cuțite și utilizarea lor.....	19
9.3 Avertizări.....	20
10. Întreținerea.....	21
10.1.1 Tabel de întreținere	22
11. Depozitarea utilajului	23
12. Declarații de conformitate	24



1. INTRODUCERE

Stimate client!

Îți mulțumim pentru decizia de a cumpăra un produs RURIS și pentru încrederea acordată companiei noastre! RURIS este pe piață din anul 1993 și în tot acest timp a devenit un brand puternic, care și-a construit reputația prin respectarea promisiunilor, dar și prin investițiile continue menite să vină în ajutorul clienților cu soluții fiabile, eficiente și de calitate.

Suntem convinși că veți aprecia produsul nostru și vă veți bucura de performanțele sale timp îndelungat. RURIS nu oferă clienților săi doar utilaje, ci soluții complete. Un element important în relația cu clientul este consilierea atât înainte de vânzare, cât și post vânzare, clienții RURIS având la dispoziție o întreagă rețea de magazine și puncte service partenere.

Pentru a vă bucura de produsul cumpărat, vă rugăm să parcurgeți cu atenție manualul de utilizare. Prin respectarea instrucțiunilor, o să aveți garanția unei utilizări îndelungate.

Compania RURIS lucrează continuu pentru dezvoltarea produselor sale și de aceea își rezervă dreptul de a modifica printre altele forma, înfățișarea și performanțele acestora, fără a avea obligația de a comunica acest lucru în prealabil.

Vă mulțumim încă o dată că ați ales produsele RURIS!

Informații și suport clienți:

Telefon: **0351.820.105**

e-mail: **info@ruris.ro**



2. INSTRUCȚIUNI DE SIGURANȚĂ

2.1 ETICHETE PE UTILAJ



Norme europene CE



Pericol!



Citiți manualul de utilizare!



Folosiți căști de protecție!



Nu utilizați motocoasa la o distanță mai mică de 15 m în apropierea altor persoane!



Folosiți mănuși de protecție!



Folosiți cizme sau pantofi de protecție!



Pericol de vătămare corporală a persoanelor aflate în apropiere de motocoasă!



3. PREZENTAREA GENERALĂ A MOTOCOASEI

1. unitate motor
2. corn stânga
3. dispozitiv de protecție
4. demaror
5. disc de tăiat iarba
6. manetă de accelerație (corn dreapta)
7. comutator pornit/oprit
8. cap reductor
9. cablaj electric
10. filtru aer
11. tobă eșapament
12. punct de reglaj al coanelor
13. tijă transmisie

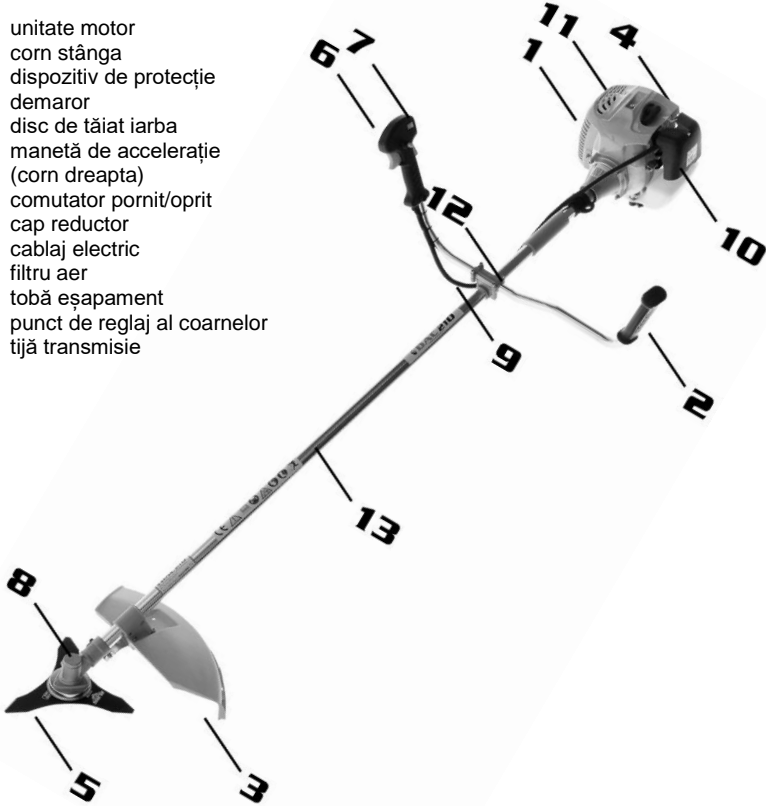



4. DATE TEHNICE

Produs	Motocoasă Dac 210	Motocoasă Dac 310
Fabricant motor	TEZ	TEZ
Putere motor (CP)	1,7	2,5
Capacitate cilindrică (cm³)	42	52
Ciclu de funcționare a motorului (timp)	2	2
Bobină aprindere	electronică	electronică
Pornire	manuală	manuală
Combustibil (amestec carburant)	25 ml ulei/l benzină fără plumb	25 ml ulei/l benzină fără plumb
Capacitate rezervor combustibil (ml)	1200	1200
Consum mediu combustibil (ml/kw/h)	250	250
Fabricant transmisie	RURIS	RURIS
Ameștec carburant, ml ulei/litru benzină	25	25
Harnașament	dublu	dublu
Ghidaj șasiu	Aluminiu	Aluminiu
Vibrații mâner dreapta (m/s²)	2.36	2.41
Vibrații mâner stânga (m/s²)	2.37	2.42
Diametru de tăiere (mm) – opțional	200-250	200-250
Raza medie de tăiere, pentru o singură trecere (mm)	2100	2100
Dotări de serie	Autocut profesional Disc cu 3 tășuri Ham profesional	Autocut profesional Disc cu 3 tășuri Ham profesional
Arbore antrenare	rigid-standard	rigid-standard
Nivel zgomot (dB(A))	93,8	93,8
Greutate	7,5	8
Garanție produs și motor, luni	24	24



5. MONTAJUL

Înainte de montarea și punerea în funcțiune, trebuie să vă asigurați că Motocoasa este corect asamblată conform planului de componentă și respectați instrucțiunile din prezentul manual. Numai după aceea puteți trece la punerea în funcțiune propriu-zisă.

Cuplarea transmisiei la unitatea motor



Se cuplează transmisia la unitatea motor folosind șuruburile și șaibele din dotare.

Montarea mânerelor

Slăbiți șuruburile situate pe brida de prindere coarne prin desfiletare până când acesta este liber din filet, și fixați coarnele conform Fig. 5

Fig. 5

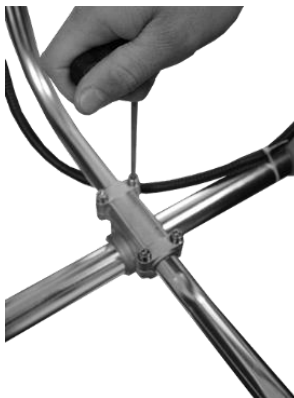



Apropiati coarnele și poziționați-le față în față orientate către înainte conform Fig. 6.



Fig. 6

Montarea dispozitivului de protecție (aparatoarea)



Montați protecția în punctele de fixare și strângeți ferm cele 4 șuruburi.

Aceasta are rolul de a proteja utilizatorul de corpuri dure care pot ricoșa în timpul utilizării și are rol de limitator de sarcină.

Atenție! Nu utilizați motocoasa DAC fără dispozitivul de protecție (aparatoarea).

Montarea-demontarea discului tăietor și a auto-cutului

Pentru a proceda corespunzător va trebui să aveți la îndemână următoarele scule necesare: imbus-blocator și cheia cu mâner din dotarea motocoasei.



Ordinea montării-demontării este prezentată în Fig. 7

Folosiți imbus-blocatorul din dotarea motocoasei DAC și poziționați-l în gaura de blocaj a capului reductor și în gaura de blocaj a distanțierului din Fig. 7 poz. 5.

Folosiți cheia din dotarea motocoasei DAC, fixați piulița de siguranță și rotiți în sens invers acelor de ceasornic pentru a strânge, sau în sensul acelor de ceasornic pentru a desface.

Discul de taiere cu 3 dinți (poz. 4 Fig. 7) poate fi montat pe orice parte având ascuțire dublă.

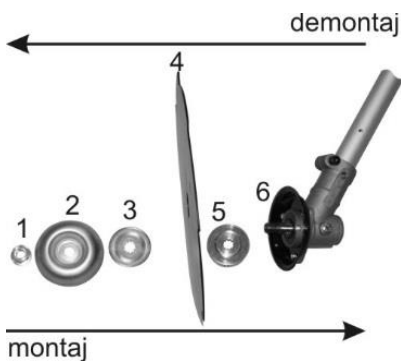

Fig. 7

Verificați ca tot ansamblul să fie corect montat și discul să fie strâns puternic fără joc axial sau transversal.

La montarea auto-cutului, poz. 1, 2, 3 și 4 din Fig. 7 nu se folosesc. Se folosește șaiba blocator (poz. 5, Fig. 7) ce ajută la blocarea axului capului reductor, iar auto-cutul se înfiletează apoi, în sens invers acelor de ceasornic, cu mâna, ajutându-ne de blocator și strângem puternic.

În cazul în care nu reușiți acest lucru, trebuie să vă prezentați imediat la cel mai apropiat punct service autorizat RURIS pentru remedierea acestei probleme.



Montarea harnașamentului

Pentru a monta harnașamentul va trebui să îl poziționați pe umeri, iar după aceea să îl asigurați.

Harnașamentul se poate fixa cu ușurință pe corpul utilizatorului prin intermediul elementelor de reglare tip rapid, fără ca utilizatorul să piardă timp sau să sufere disconfort în timpul exploatării.

Prin ajustarea rapidă, utilizatorul poate începe imediat lucrul.

Pentru a putea poziționa corect motocoasa în harnașament, asigurați-vă că aceasta stă în echilibru și nu atinge solul.

Pentru echilibrarea motocoasei în raport cu harnașamentul și înălțimea utilizatorului, va trebui să efectuați următoarele manevre:



- asigurați-vă că siguranța harnașamentului este situată sub șoldul utilizatorului.
- poziționați motocoasa în siguranța harnașamentului și lăsați-o liberă
- în cazul în care motocoasa nu stă în echilibru și atinge cu discul tăietor suprafața solului sau motocoasa are tendința de a sta înclinată spre motor va trebui să repositionați sistemul de fixare situat pe tija transmisiei către motor sau discul tăietor până în momentul în care găsiți punctul de echilibru al motocoasei.

În acest caz exploatarea va fi făcută cu ușurință fără a susține motocoasa pe mâini.

6. ALIMENTAREA CU COMBUSTIBIL

6.1 AMESTECUL

ATENȚIE !

1. Benzina este inflamabilă. Evitați focul deschis în apropierea combustibilului. Opriți motorul și lăsați-l să se răcească înainte de a realimenta.
2. Motoarele RURIS sunt lubrificate cu ulei special făcut pentru motoare pe benzină în 2 timpi răcite cu aer. În cazul în care nu folosiți **un ulei clasa API TC** sau o clasa superioară a acesteia, în perioada de garanție, riscați pierderea garanției. Raportul recomandat de amestec: 1l benzină + 25 ml ulei 2 timpi. Emisiile de gaze sunt controlate de parametrii și componentele fundamentale ale motorului (ex.: carburanție, coordonarea aprinderii, toba eșapament)
3. Aceste motoare sunt certificate să funcționeze cu benzină fără plumb.
4. Asigurați-vă că folosiți benzină cu cifra octanică minimă de 95.



5. Benzina fără plumb este recomandată pentru a reduce poluarea aerului în vederea protecției mediului.

6. Benzina sau uleiurile de calitate slabă pot avaria inelele de etanșare, furtunile de aspirat benzina, pistonul, segmenții, cilindrul sau rezervorul de carburant al motorului.

Rata recomandată de amestec					
Schemă de amestec					
Litri benzină	1	2	3	4	5
Ml ulei pentru motoare în 2 timpi	25	50	75	100	125

- măsurați exact cantitatea de benzină iar pentru ulei vă recomandăm să folosiți o seringă gradată.
- omogenizarea se face prin agitarea amestecului într-un recipient de carburant fără impurități.
- puneți benzina într-un recipient de carburant curat.
- turnați tot uleiul și amestecați bine.
- puneți o etichetă clară pe exteriorul recipientului pentru a se evita confuzia cu alte recipiente.

6.2 ALIMENTAREA

Poziționați motocoasa pe o masă de lucru, desfiletați bușonul rezervorului de benzină și turnați amestecul de carburant. Informații despre volumul rezervorului de combustibil puteți găsi în tabelul de la capitolul "DATE TEHNICE". A nu se folosi combustibil depozitat în rezervor mai mult de 7 zile.



6.3 SIGURANȚA MANIPULĂRII COMBUSTIBILULUI



Acest combustibil este extrem de inflamabil. Nu fumați sau aduceți flacăra ori scânteie în apropierea carburantului.



! IMPORTANT

1. Opriți motorul înainte de realimentare.
2. Folosirea unui ulei neadecvat poate duce la ancrasarea bujei, înfundarea evacuării sau griparea segmentilor de piston.
3. Depărtați-vă la cel puțin 3 metri de punctul de alimentare înainte de a porni motorul.
4. Folosirea unui combustibil neadecvat va cauza defecțiuni severe ale părților interne ale motorului în scurt timp.

7. PUNEREA ÎN FUNCȚIUNE

Înainte de punerea în funcțiune a motocoasei trebuie să vă asigurați că următoarele condiții sunt îndeplinite:

- pe o rază de 15 metri de o parte și de alta a motocoasei, nu sunt persoane sau obiecte cu care aceasta ar putea intra în contact.
- motocoasa este așezată în poziție orizontală pe sol.
- cablurile sunt corect montate.
- coarnele sunt corect montate și fixate.
- capul reductor are vaselină grafitată pe șurub.
- amestecul de ulei Ruris 2tt Max sau un ulei de clasificare API: TC ori superioara acesteia și carburant este corect proporționat 25 ml ulei/1 litru carburant (benzină fără plumb).
- amestecul este făcut într-un recipient special și omogenizat, amestecul nu poate fi utilizat cu o vechime mai mare de 7 zile în condiții optime.
- motorul are combustibil suficient pentru pornire.
- maneta de accelerație este acționată la maxim și în poziția intermediară pentru pornirea la rece și blocată.
- întrerupătorul de pornit-oprit este poziționat în poziția "I" (pornit)
- discul tăietor este montat și fixat corect, asigurat cu piulița de siguranță.
- apărătoarea de protecție este montată corect.
- toate șuruburile motocoasei sunt strânse ferm.



Pornirea motorului

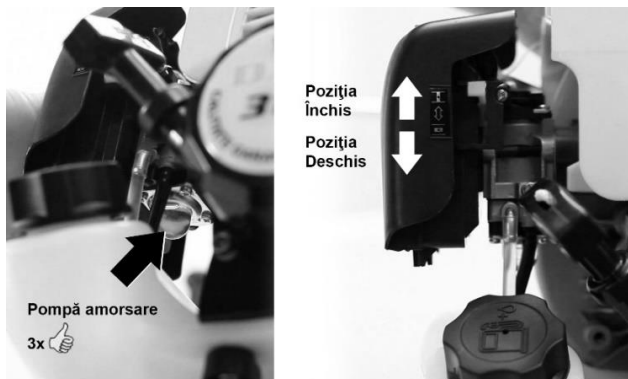

Amorsați carburatorul cu benzină prin 3 apăsări succesive ale pompei de benzină
Poziționați clapeta de șoc pe poziția închis.



Acționați la maxim maneta de accelerație și blocați-o.

Eliberați maneta de accelerație

Fixați puternic cu mâna stângă motocoasa și cu mâna dreapta trageți de sfoara demarorului.

Tragerea la sfoară trebuie să fie făcută în două etape. Prima etapa va fi făcută prin tragere ușoară a demarorului până când sfoara este pretensionată. A doua etapă va fi prin tragerea constantă. Tragerea este efectuată până când auziți primul simptom de pornire. După primul simptom de pornire opriți tragerile la sfoara demarorului și comutați clapeta de șoc pe poziția deschis



În acest moment trageți la sfoara demarorului în același mod explicat anterior până când motorul pornește la turație maximă.

Pentru ca motorul să funcționeze la ralanti acționați prin strângere maneta de accelerație și apoi eliberați.

ATENȚIE! Nu bruscați la tragere demarorul deoarece riscați deteriorarea întregului ansamblu demaror.

Întotdeauna tragerea se face prin pretensionarea sforii demarorului.

Oprirea motorului

Oprirea motorului motocoasei se face după cum urmează:

- Eliberați maneta de accelerație și lăsați motorul să ruleze circa 1 minut.
- Comutați întrerupătorul de pornit-oprit în poziția "0"

Verificări necesare în cazul în care motocoasa nu răspunde la comenzi

Când motorul nu pornește:

- Verificați dacă întrerupătorul de pornit-oprit este pe poziția "1".
- Verificați dacă este suficient carburant.
- Verificați dacă pompa de amorsare este plină cu benzină.
- Verificați dacă bujia dă scânteie.
- Verificați dacă amestecul carburant nu este mai vechi de 7 zile în condiții optime.

ATENȚIONARE: În cazul în care motocoasa de umar nu răspunde la comenzi sau nu funcționează corect trebuie să vă adresați imediat unui service autorizat Ruris.

7.1 RODAJUL

1. Rodajul trebuie făcut la ralanti și nu în sarcină. Trei rezervoare de benzină la ralanti, fără sarcină. La interval de 10-15 min se accelerează la maxim, timp de 10-15 sec, pentru evacuarea din toba de eșapament a uleiului ners.



8. VERIFICĂRI PRE-OPERARE

Asigurați-vă că:

- Utilajul este montat corect și complet.
- Amestecul carburant respectă proporția indicată de ulei și benzină: 25 ml ulei/1 litru benzină
- Uleiul utilizat este marca RURIS: RURIS 2 TT-MAX sau un ulei de clasificare API: TC ori superioară acestuia
- Capul reductor este umplut cu vaselină RURIS, nivelul indicat este dat de vaselina situată pe vârful șurubului în zona de alimentare conform modului de instalare prezentat mai jos conform figurii 1. Capacitatea sa este de cca. 20 de grame



- Montarea discului tăietor sau a auto-cutului este făcută corect conform informațiilor de la:

Montarea-demontarea discului tăietor și a auto-cutului.

Atenție! Atunci când montați discul tăietor, folosiți imbusul-blocator, pentru a desfileta piulița de strângere în sensul acelor de ceasornic. După montarea discului tăietor asigurați-vă că piulița este bine strânsă și discul tăietor este bine fixat, ghidat și nu prezintă deformări sau fisuri pe suprafața sa

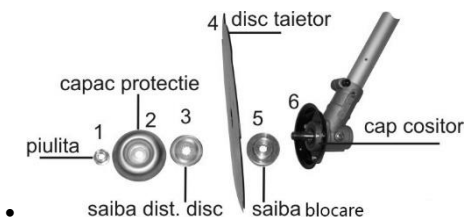

• Fig. 1.1

- Acționarea transmisiei reductor se face prin acționarea manetei de accelerație la maxim.
- Verificați dacă dispozitivul de protecție este montat corect.
- Alimentați cu amestec de carburant motocoasa.



9. EXPLOATAREA MOTOCOASEI DE UMĂR

Motocoasele de umăr marca DAC sunt produse ce permit alegerea cu ușurință a modului de cosit, fără să efectuați manevre succesive de reglaj sau întreținere. Motocoasele DAC creează un corp unitar cu utilizatorul și conferă un confort maxim și perfect în exploatare.

Pentru a putea utiliza motocoasa în condiții optime de lucru va trebui să verificați înainte de începerea operației de cosit dacă pe suprafața de cosit sunt obiecte, cioturi de lemn, pietre, sârme, mușuroaie, etc. obiecte cu care ar putea intra în contact discul tăietor.

În cazul în care găsiți astfel de obiecte va trebui să le îndepărtați de pe suprafața ce urmează a fi cosită. Totodată denivelările sau alte elemente care v-ar putea pune în pericol siguranța în timpul exploatării vor trebui puse în evidență prin marcaje în acele zone.

Atenție! Pentru a putea exploata motocoasa în condiții de siguranță, va trebui să citiți manualul și să țineți cont de marcajele înscrise pe părțile motocoasei.

Este interzisă utilizarea motocoasei fără harnașament.



Asigurați-vă că înainte de a începe exploatarea, pe o rază de minim 15 metri nu se afla oameni sau animale pe care le-ați putea răni deoarece la turație maximă a discului tăietor prin contactul cu pietrișul din sol sau alte obiecte acestea pot fi proiectate.

După ce ați pornit motocoasa și ați poziționat-o în siguranța harnașamentului, puteți trece la exploatarea acesteia. Pentru siguranța dumneavoastră evitați contactul discului cu pietre sau corpuri dure.

Aționarea transmisiei se face prin acționarea manetei de accelerație la maxim, pe durata procesului de cosire, fără fluctuații ce creează șocuri în transmisie și determină uzura prematură a acesteia.



9.1 METODE DE COSIT

1. Metoda de cosit în spirala sau cifra 9
 - Începeți să cosiți de la exteriorul suprafeței, totodată alegeți-vă modul de cosit, puteți cosi spre dreapta sau stânga. Este recomandat să nu cosiți în ambele sensuri, deoarece riscați să călcați fânul cosit în sensul de întoarcere, conform Fig. 10



Fig. 10

2. Metoda de cosit drept
 - Înainte să începeți să cosiți fixați-vă un punct de reper orientativ către care urmează să vă deplasați. Cosirea se poate face prin orientarea mânerelor consecutiv către dreapta sau stânga în funcție de modul propriu de cosit.

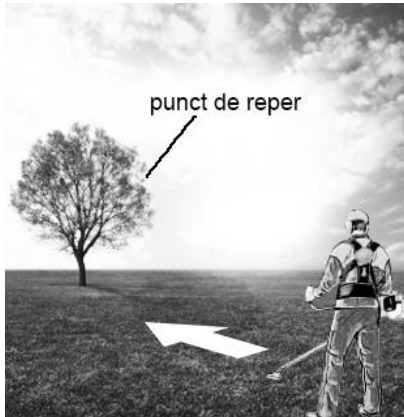

Fig. 11



3. Metoda de cosit în pantă sau rampă

- Pentru a putea cosi în siguranță poziționați-vă perpendicular pe axa pantei și sprijiniți-vă întotdeauna pe piciorul din rampă, conform Fig. 12



Fig. 12

4. Metoda de cosit folosită pentru defrișare (Fig. 13)

- Defrișarea se face întotdeauna cu un disc perfect ales, în funcție de arbuștii ce trebuie defrișați.
- Pentru o defrișare în siguranță trebuie să începeți întotdeauna din marginea suprafeței de cosit și niciodată din interiorul acestei suprafețe, pentru a evita posibile accidente.



Fig. 13





5. Metoda de cosit cu ajutorul auto-cutului
- Pentru utilizarea auto-cutului trebuie să alegeți perfect tipul de fir pentru suprafața ce trebuie cosită.
 - Firul care echipează auto-cutul va mărunți fin iarba.
 - Auto-cutul poate fi folosit cu succes în zonele cu obstacole, pentru aerisirea arborilor, în zonele rosturilor cu borduri.
- Pentru manipularea firului va trebui să acționați auto-cutul prin apăsarea acestuia pe sol sau prin lovirea ușoară a acestuia de sol, conform Fig. 14





Fig. 14

Această operație de manipulare a firului va fi făcută la turația maximă a motorului.

9.2 TIPURI DE CUȚITE ȘI UTILIZAREA LOR

	Auto-cut	Cap tăietor cu 2 fire a căror lungime se reglează automat prin autorețezare cu ajutorul cuțitului aflat pe dispozitivul de protecție numit și limitator de sarcină. Se utilizează în mod special la lucrările de cosire și amenajare, în locuri cu obstacole.
	Cuțit cu 3 dinți	Fabricat din oțel, destinat lucrărilor de cosire a ierbii dure și uscate, pe suprafețe întinse.



	Cuțit cu 4 dinți	Fabricat din oțel, destinat îndepărtării ierbii dure și a mărcinișurilor, pe suprafețe întinse.
	Cuțit cu 8 dinți	Fabricat din oțel, destinat lucrărilor de tăiere a arbuștilor, tufișurilor și a tulpinilor subțiri.
	Cuțit cu 80 de dinți	Fabricat din oțel, destinat lucrărilor de tăiere a arbuștilor, tufișurilor, a tulpinilor subțiri și lucrărilor de defrișare.

9.3 AVERTIZĂRI

Alimentarea sau gresarea nu se face cu motorul pornit.

Exploatarea în câmp a motocoasei se face cu pauze de 15 minute, între alimentările cu carburant. Este interzisă exploatarea continuă!

Orice persoană care nu cunoaște utilajul și nu l-a folosit niciodată, trebuie să citească manualul de utilizare înainte de a lucra cu produsul.

Dacă lăsați motocoasa nesupravegheată, asigurați-vă că nici o persoană neautorizată nu are posibilitatea să o pornească.

Când lucrați cu motocoasa lângă un zid sau o bordură, asigurați-vă că păstrați o distanță de siguranță.

Pregătiți-vă de lucru cu echipament adecvat de protecție. Înainte de a începe lucrul inspectați terenul, înlăturați pietre, lemne, bucăți de metal și orice corp străin.

Înainte de a porni motorul, utilizatorul trebuie să se asigure că are o rază de minim 15m în fața motocoasei, liberă.

Ștergeți orice scurgere de combustibil de pe motocoasă.

Întotdeauna umpleți rezervorul cu benzină când motorul este oprit și într-un spațiu aerisit. Nu fumați când faceți această operație.



Înainte de a începe lucrul cu motocoasa învățați să opriți motorul în condiții de siguranță și să folosiți utilajul corect.

Nu transportați sau curățați utilajul cu motorul pornit.

Nu lucrați în pantă mai mare de 15 grade.

Nu ne asumăm nici o responsabilitate pentru accidente în care nu s-a ținut cont de cele de mai sus.

10. ÎNTREȚINEREA

Înainte de a curăța, inspecta sau repara motocoasa dvs., asigurați-vă că motorul s-a oprit și că este rece. Deconectați bujia pentru a preveni o pornire accidentală.

Utilizatorul poate realiza doar intervenții de întreținere și service care sunt descrise în acest manual. Intervențiile mai complexe se realizează într-un atelier de service autorizat. avariat.

Pentru a putea ascuți discul tăietor, precum și pentru alte intervenții este indicat să vă deplasați într-un service autorizat RURIS.

Anumite părți ale transmisiei lucrează în vaselina. Este necesar să completați cu vaselină și să verificați capul reductor. Cantitatea de vaselină din capul reductor trebuie verificată înainte de fiecare utilizare.

Dacă discul tăietor nu taie corespunzător, acesta poate fi ascuțit sau în cele din urmă înlocuit.

Întreținerea filtrului de aer se face înainte de fiecare utilizare. Se desface capacul filtrului aer, se scoate elementul filtrant și se spală cu apă caldă și detergent. După ce se usucă complet se montează la loc.

ATENȚIE! Nu se folosesc produse petroliere la curățarea filtrului. Filtrul de aer deteriorat se înlocuiește obligatoriu, altfel praful și impuritățile ce pot pătrunde în carburator și unitatea motor, conduc la deteriorarea acestora.



Întotdeauna după rodaj și în postgaranție folosiți numai ulei RURIS 2TT-MAX sau un ulei de clasificare API: TC ori superioară acesteia

Pentru orice probleme sau neînțelegeri asupra modului de lucru cu utilajul contactați distribuitorul autorizat RURIS.

Daca nu lucrați cu motocoasa mai mult de 2 săptămâni va trebui să goliți rezervorul de benzină și porniți motocoasa pentru a consuma combustibilul din carburator. La următoarea utilizare trebuie să îl umpleți cu un amestec nou specificat în manualul de utilizare.

10.1.1 TABEL DE ÎNTREȚINERE

Dispozitivul de întreținut și Denumirea operației		Termenul executării operației de întreținere					
Termen		În timpul rodajului		În perioada de după rodaj			
Dispozitiv	Operația	La 3 ore	Înainte fiecărei începeri de lucru	25	50	100	Minim o dată pe an
Motor	Reglaje carburator				y		
Filtru aer	Curățire		x				
Bujie	Curățire, Control	x					
	Înlocuire					x	x
Răcire	Curățire		x				
Carburator	Curățire la nevoie					y	y
Amestec carburant	Înlocuire	La 7 zile					
Angrenaj (reductor)	Schimb vaselina sau completare			x			x
Filtru benzina	Înlocuire			La 25 ore			

x-utilizator

y-service autorizat



11. DEPOZITAREA UTILAJULUI

Dacă nu folosiți motocoasa mai mult timp (peste o săptămână) procedați astfel:

- Curățați motocoasa.
- Goliți carburantul din rezervor.
- Porniți motocoasa și lăsați-o să funcționeze până când carburantul din carburator se consuma și motocoasa se oprește. Această operațiune este necesară pentru a preveni evaporarea benzinei din amestec fapt ce poate cauza înfundarea orificiului carburatorului prin depunerea uleiului rămas.
- Depozitați într-un loc uscat, unde copiii nu pot ajunge.
- Motocoasa trebuie să fie depozitată pe locuri uscate, cu acoperiș și protejate contra umezelii.
- Ungeți toate părțile metalice active cu vaselină.
- Nu depozitați motocoasa în apropierea unor zone inflamabile sau în dreptul ieșirilor.

Atunci când doriți deplasarea motocoasei pe distanțe scurte, sau lungi se face cu motorul oprit.



12. DECLARAȚII DE CONFORMITATE

DECLARATIA DE CONFORMITATE CE



Producator: **SC RURIS IMPEX SRL**

Calea Severinului, nr. 10, Bl. 317b, Craiova, Dolj, Romania

Tel. 0351 464 632, Fax 0351 464 633, www.ruris.ro, office@ruris.ro

Reprezentant autorizat: ing. Stroe Marius Catalin – Director General

Persoana autorizata pentru dosarul tehnic: ing. Florea Nicolae – Director Proiectare
Productie

Descrierea masinii: **MOTOCOASA de umar cu cutit** realizeaza operatii de cosit, motocoasa fiind componenta energetica de baza iar dispozitivul de taiere cu cutit reprezentand echipamentul de lucru efectiv

Produsul: **DAC**

Tipul: **210**

Motor: **pe benzina**

Pornire: **manuala**

Putere: **1,7 CP**

Diametru de taiere: **200-250 mm**

Cutit de taiere: **cu 3 – 4 dinti**

Optional: **taiere cu fir, autocut**

Noi, SC RURIS IMPEX SRL Craiova, producator **in conformitate cu H.G. 1029/2008** - privind conditiile introducerii pe piata a masinilor, Directiva 2006/42/EC – masini; cerinte de siguranta si securitate, Standardul EN12733 – Masini agricole si forestiere. Securitate, **Regulamentul UE 2016/1628 (amandat prin Regulamentul UE 2018/989) - stabilirea masurilor de limitare a emisiilor gazoase si de particule poluante provenite de la motoare** si H.G. 467/2018 privind masurile de aplicare ale Regulamentului mentionat, am efectuat atestarea conformitatii produsului cu standardele specificate si declaram ca este conform cu principalele cerinte de siguranta si securitate, nu pune in pericol viata, sanatatea, securitatea muncii si nu are impact negativ asupra mediului.

Subsemnatul Stroe Catalin, reprezentantul producatorului, declar pe proprie raspundere ca produsul este in conformitate cu urmatoarele standarde si normative:

-**SR EN ISO 12100:2011** - Securitatea masinilor. Concepte de baza, principii generale de proiectare. Terminologie de baza, metodologie. Principii tehnice

-**SR EN ISO 4254-1:2010/AC:2011** - Masini agricole. Securitate. Cerinte generale

-**SR EN 1050:2000** - Securitatea masinilor. Principii pentru aprecierea riscului

-**SR EN ISO 22868:2011** - Masini forestiere si masini pentru gradinarit. Cod de incercare acustica pentru masinile portabile, tinute cu mana, echipate cu motor cu ardere internă. Metodă de expertiză

-**SR EN ISO 11806-1:2012** - Masini agricole si forestiere. Cerinte de securitate si incercari pentru aparate portabile pentru curatat tufisuri si taiat iarba, actionate de un motor cu ardere internă. Partea 1: Masini echipate cu un motor cu ardere internă integrat



- SR EN ISO 3744:2011** - Acustică. Determinarea nivelurilor de putere acustică emise de sursele de zgomot utilizând presiunea acustică
- SR EN ISO 5674:2009** - Tractoare și mașini agricole și forestiere. Protectori pentru arborii cardanici de transmisie de la priza de putere
- SR EN 14930+A1:2009** - Mașini agricole și forestiere și mașini pentru grădinărit. Mașini ținute cu mâna și cu conductor pedestru. Determinarea riscului de contact cu suprafețele fierbinți
- **Regulamentul UE 2016/1628 (amendat prin Regulamentul UE 2018/989)** - stabilirea măsurilor de limitare a emisiilor gazoase și de particule poluante provenite de la motoare
- **Directiva 2000/14/CE** – Emisiile de zgomot în mediul exterior
- **Directiva 2006/42/CE** - privind mașinile.

Alte standarde sau specificații utilizate:

- SR EN ISO 9001** - Sistemul de Management al Calității
- SR EN ISO 14001** - Sistemul de Management al Mediului
- OHSAS18001** - Sistemul de Management al Sănătății și Securității Ocupaționale.

MARCAREA SI ETICHETAREA MOTOARELOR

Motoarele pe benzină cu aprindere prin scanteie recepționate și utilizate pe echipamentele și mașinile SC RURIS, conform **Regulamentul UE 2016/1628 (amendat prin Regulamentul UE 2018/989)** și a HG 467/2018 sunt marcate cu:

- Marca și numele producătorului: W.H.T.M. Co. Ltd.
- Tipul HR1E40-5
- Puterea netă: 1,7 CP
- Numărul aprobării de tip obținut de producătorul specializat: e24*2016/1628*2018/989SHA1/P*0123*00
- Numărul de identificare al motorului – număr unic.
- Concept TEZ

Nota: documentația tehnică este deținută de producător.

Precizare: Prezenta declarație este conformă cu originalul.

Termen de valabilitate: 10 ani de la data aprobării.

Locul și data emiterii: Craiova, 06.05.2019

Anul aplicării marcajului EC: 2019.

Nr. înreg. 428/06.05.2019

Persoana autorizată și semnatura:

Stroe Marius Catalin
Director General al
SC Ruris Impex SRL

**DECLARATIA DE CONFORMITATE**

Producator: **SC RURIS IMPEX SRL**

Calea Severinului, Bl. 317b, Craiova, Dolj, Romania

Tel. 0351 464 632, Fax 0351 464 633, www.ruris.ro, office@ruris.ro

Reprezentant autorizat: ing. Stroe Marius Catalin – Director General

Persoana autorizata pentru dosarul tehnic: ing. Florea Nicolae – Director Proiectare Productie

Descrierea masinii: **MOTOCOASA de umar cu cutit** realizeaza operatii de cosit, motocoasa fiind componenta energetică de baza iar dispozitivul de taiere cu cutit reprezentand echipamentul de lucru efectiv.

Produsul: **DAC**

Tipul: **210**

Motor: **pe benzina, 2 timpi**

Pornire: **manuala**

Putere: **1,7 CP**

Diametru de taiere: **200-250 mm**

Nivelul de putere acustica (relanti): 93,8 dB

Nivelul de putere acustica (Nmax): 93,8 dB

Nivelul de putere acustica (zgomot) este certificat de I.N.M.A. Bucuresti conformitate cu prevederile Directivei 2000/14/CEE si SR EN ISO 22868:2011.

Noi, SC RURIS IMPEX SRL Craiova in calitate de producator si distribuitor, **in conformitate cu Directiva 2000/14/CE, H.G. 1756/2006** - privind limitarea nivelului emisiilor de zgomot in mediu produs de echipamente destinate utilizarii in exteriorul cladirilor precum si **Directiva 2006/42/CE, H.G. 1029/2008** - privind conditiile introducerii pe piata a masinilor, am efectuat verificarea si atestarea conformitatii produsului cu standardele specificate si declaram ca este conform cu principalele cerinte.

Subsemnatul Stroe Catalin, reprezentantul producatorului, declar pe proprie raspundere ca produsul este in conformitate cu urmatoarele standarde si directive europene:

- **Directiva 2000/14/CE** – Emisiile de zgomot in mediul exterior

- **Directiva 2006/42/CE** – Introducerea pe piata a masinilor

-**SR EN ISO 22868:2011** - Mașini forestiere și mașini pentru grădinărit. Cod de încercare acustică pentru mașinile, echipate cu motor cu ardere internă. Metodă de expertiză

-**SR EN ISO 11806-1:2012** - Mașini agricole și forestiere. Cerințe de securitate și încercări pentru aparate portabile pentru curățat tușuri și tăiat iarbă, acționate de un motor cu ardere internă.

-**SR EN ISO 3744:2011** - Acustică. Determinarea nivelurilor de putere acustică emise de sursele de zgomot utilizând presiunea acustică

Alte standarde sau specificatii utilizate:

-**SR EN ISO 9001** - Sistemul de Management al Calitatii

-**SR EN ISO 14001** - Sistemul de Management al Mediului

-**OHSAS18001** - Sistemul de Management al Sanatatii si Securitatii Ocupationale.



Nota: Documentatia tehnica este detinuta de producator.
Anul aplicarii marcajului CE: 2019.
Precizari: Prezenta declaratie este conforma cu originalul.
Termen de valabilitate: 10 ani de la data aprobarii.
Locul si data emiterii: Craiova, 06.05.2019
Nr. inreg: 429/ 06.05.2019

Persoana autorizata si semnatura:

Ing. Stroe Marius Catalin
Director General al
SC RURIS IMPEX SRL

**DECLARATIA DE CONFORMITATE**

Producator: **SC RURIS IMPEX SRL**

Calea Severinului, nr. 10, Bl. 317b, Craiova, Dolj, Romania

Tel. 0351 464 632, Fax 0351 464 633, www.ruris.ro, office@ruris.ro

Reprezentant autorizat: ing. Stroe Marius Catalin – Director General

Persoana autorizata pentru dosarul tehnic: ing. Florea Nicolae – Director Proiectare Productie

Descrierea masinii: **MOTOCOASA de umar cu cutit** realizeaza operatii de cosit, motocoasa fiind componenta energetica de baza iar dispozitivul de taiere cu cutit reprezentand echipamentul de lucru efectiv

Produsul: **DAC**

Tipul: **310**

Motor: **pe benzina**

Putere: **2,5 CP**

Cutit de taiere: **cu 3 – 4 dinti**

Pornire: **manuala**

Diametru de taiere: **200-250 mm**

Optional: **taiere cu fir, autocut**

Noi, SC RURIS IMPEX SRL Craiova, producator **in conformitate cu H.G. 1029/2008** - privind conditiile introducerii pe piata a masinilor, Directiva 2006/42/EC – masini; cerinte de siguranta si securitate, Standardul EN12733 – Masini agricole si forestiere. Securitate, **Regulamentul UE 2016/1628 (amendat prin Regulamentul UE 2018/989) - stabilirea masurilor de limitare a emisiilor gazeoase si de particule poluante provenite de la motoare** si H.G. 467/2018 privind masurile de aplicare ale Regulamentului mentionat, am efectuat atestarea conformitatii produsului cu standardele specificate si declaram ca este conform cu principalele cerinte de siguranta si securitate, nu pune in pericol viata, sanatatea, securitatea muncii si nu are impact negativ asupra mediului.

Subsemnatul Stroe Catalin, reprezentantul producatorului, declar pe proprie raspundere ca produsul este in conformitate cu urmatoarele standarde si normative:

-SR EN ISO 12100:2011 - Securitatea masinilor. Concepte de baza, principii generale de proiectare. Terminologie de baza, metodologie. Principii tehnice

-SR EN ISO 4254-1:2010/AC:2011 - Masini agricole. Securitate. Cerinte generale

-SR EN 1050:2000 - Securitatea masinilor. Principii pentru aprecierea riscului

-SR EN ISO 22868:2011 - Masini forestiere si masini pentru gradinarit. Cod de incercare acustica pentru masinile portabile, tinute cu mana, echipate cu motor cu ardere internă. Metodă de expertiză

-SR EN ISO 11806-1:2012 - Masini agricole si forestiere. Cerinte de securitate si incercari pentru aparate portabile pentru curatat tufisuri si taiat iarbă, actionate de un motor cu ardere internă. Partea 1: Masini echipate cu un motor cu ardere internă integrat

-SR EN ISO 3744:2011 - Acustică. Determinarea nivelurilor de putere acustică emise de sursele de zgomot utilizând presiunea acustică



- SR EN ISO 5674:2009** - Tractoare și mașini agricole și forestiere. Protectori pentru arborii cardanici de transmisie de la priza de putere
- SR EN 14930+A1:2009** - Mașini agricole și forestiere și mașini pentru grădinărit. Mașini ținute cu mâna și cu conductor pedestru. Determinarea riscului de contact cu suprafețele fierbinți
- **Regulamentul UE 2016/1628 (amendat prin Regulamentul UE 2018/989)** - stabilirea măsurilor de limitare a emisiilor gazoase și de particule poluante provenite de la motoare
- **Directiva 2000/14/CE** – Emisiile de zgomot în mediul exterior
- **Directiva 2006/42/CE** - privind mașinile.

Alte standarde sau specificații utilizate:

- SR EN ISO 9001** - Sistemul de Management al Calității
- SR EN ISO 14001** - Sistemul de Management al Mediului
- OHSAS18001** - Sistemul de Management al Sănătății și Securității Ocupaționale.

MARCAREA SI ETICHETAREA MOTOARELOR

Motoarele pe benzină cu aprindere prin scanteie recepționate și utilizate pe echipamentele și mașinile SC RURIS, conform **Regulamentul UE 2016/1628 (amendat prin Regulamentul UE 2018/989)** și a HG 467/2018 sunt marcate cu:

-Marca și numele producătorului: W.H.T.M. Co. Ltd.

-Tipul HR1E44F-5B

-Puterea netă: 2,5 CP

-Numărul aprobării de tip obținut de producătorul specializat:

e24*2016/1628*2018/989SHB1/P*0124*00

-Numărul de identificare al motorului – număr unic.

- Concept TEZ

Nota: documentația tehnică este deținută de producător.

Precizare: Prezenta declarație este conformă cu originalul.

Termen de valabilitate: 10 ani de la data aprobării.

Locul și data emiterii: Craiova, 06.05.2019

Anul aplicării marcatului CE: 2019.

Nr. înreg. 430/ 06.05.2019

Persoana autorizată și semnată:

Stroe Marius Catalin
Director General al
SC Ruris Impex SRL

**DECLARATIA DE CONFORMITATE**

Producator: **SC RURIS IMPEX SRL**

Calea Severinului, Bl. 317b, Craiova, Dolj, Romania

Tel. 0351 464 632, Fax 0351 464 633, www.ruris.ro, office@ruris.ro

Reprezentant autorizat: ing. Stroe Marius Catalin – Director General

Persoana autorizata pentru dosarul tehnic: ing. Florea Nicolae – Director Proiectare Productie

Descrierea masinii: **MOTOCOASA de umar cu cutit** realizeaza operatii de cosit, motocoasa fiind componenta energetică de baza iar dispozitivul de taiere cu cutit reprezentand echipamentul de lucru efectiv.

Produsul: **DAC**

Tipul: **310**

Motor: **pe benzina, 2 timpi**

Pornire: **manuala**

Putere: **2,5 CP**

Diametru de taiere: **200-250 mm**

Nivelul de putere acustica (relanti): 93,8 dB

Nivelul de putere acustica (Nmax): 93,8 dB

Nivelul de putere acustica (zgomot) este certificat de I.N.M.A. Bucuresti in conformitate cu prevederile Directivei 2000/14/CEE si SR EN ISO 22868:2011.

Noi, SC RURIS IMPEX SRL Craiova in calitate de producator si distribuitor, **in conformitate cu Directiva 2000/14/CE, H.G. 1756/2006** - privind limitarea nivelului emisiilor de zgomot in mediu produs de echipamente destinate utilizarii in exteriorul cladirilor precum si **Directiva 2006/42/CE, H.G. 1029/2008** - privind conditiile introducerii pe piata a masinilor, am efectuat verificarea si atestarea conformitatii produsului cu standardele specificate si declaram ca este conform cu principalele cerinte.

Subsemnatul Stroe Catalin, reprezentantul producatorului, declar pe proprie raspundere ca produsul este in conformitate cu urmatoarele standarde si directive europene:

- **Directiva 2000/14/CE** – Emisiile de zgomot in mediul exterior

- **Directiva 2006/42/CE** – Introducerea pe piata a masinilor

-**SR EN ISO 22868:2011** - Mașini forestiere și mașini pentru grădinărit. Cod de încercare acustică pentru mașinile, echipate cu motor cu ardere internă. Metodă de expertiză

-**SR EN ISO 11806-1:2012** - Mașini agricole și forestiere. Cerințe de securitate și încercări pentru aparate portabile pentru curățat tufișuri și tăiat iarbă, acționate de un motor cu ardere internă.

-**SR EN ISO 3744:2011** - Acustică. Determinarea nivelurilor de putere acustică emise de sursele de zgomot utilizând presiunea acustică

Alte standarde sau specificatii utilizate:

-**SR EN ISO 9001** - Sistemul de Management al Calitatii

-**SR EN ISO 14001** - Sistemul de Management al Mediului

-**OHSAS18001** - Sistemul de Management al Sanatatii si Securitatii Ocupationale.



Nota: Documentatia tehnica este detinuta de producator.
Anul aplicarii marcajului EC: 2019.
Precizari: Prezenta declaratie este conforma cu originalul.
Termen de valabilitate: 10 ani de la data aprobarii.
Locul si data emiterii: Craiova, 09.05.2019
Nr. inreg: 431/ 09.05.2019

Persoana autorizata si semnatura:

Ing. Stroe Marius Catalin
Director General al
SC RURIS IMPEX SRL

DEBROUSSAILLEUSE 2 TEMPS

DAC 210C-310C



NOTICE UTILISATEUR

www.ruris.fr

CONSIGNES DE SÉCURITÉ

ATTENTION : Lors de l'utilisation de l'outil, les règles de sécurité doivent être observées. Pour votre propre sécurité et celle d'autres personnes, lisez ces instructions avant d'utiliser l'outil. Conservez ces instructions en bon état pour une utilisation ultérieure.

1. Avant d'utiliser la machine

a) Avant d'utiliser cette machine, il est important de lire ce manuel attentivement afin de se familiariser avec la manipulation de la débroussailleuse.

b) La machine doit seulement être utilisée pour couper de l'herbe et des plantes pulpeuses. Ne jamais employer cette machine pour d'autres usages. Ne jamais utiliser la lame 3 dents pour couper de la végétation ligneuse.

c) Utiliser la machine seulement en bonne condition physique. Ne jamais l'utiliser sous l'emprise d'alcool, de drogues, de médicaments ou en état de fatigue.

d) Ne jamais utiliser la machine dans des endroits clos en raison du risque d'intoxication au gaz. Le monoxyde de carbone est un gaz inodore.

e) Ne jamais utiliser la machine dans des conditions comme celles décrites ci-dessous :

- Ne jamais utiliser la machine lorsque le sol est glissant. Garder en permanence une position et un équilibre corrects. Cela permet de mieux contrôler l'outil dans des situations inattendues.
- Seulement utiliser la machine à la lumière du jour ou sous un bon éclairage artificiel. Ne pas utiliser la machine la nuit.
- Ne pas exposer la débroussailleuse sous l'orage, sous la pluie et ne pas l'utiliser sur de l'herbe humide.
- Lors de la première utilisation, veillez à bien vous familiariser avec la manipulation avant de démarrer la machine.

f) Rester vigilant et concentré en permanence. Faire preuve de bon sens lors de l'utilisation. Un moment d'inattention pendant l'utilisation de l'outil peut provoquer de graves blessures.

g) Limiter le temps d'utilisation de la débroussailleuse à 30 ou 40 minutes par séance avec un temps de pause de 10 à 20 minutes.

h) Toujours s'assurer d'avoir le manuel à portée de main de manière à pouvoir le consulter en cas de besoin.

i) Toujours remettre le manuel d'instructions lors du prêt ou de la vente de la machine.

- j) Ne jamais permettre à des enfants ou à des personnes n'ayant pas reçu une formation adéquate d'utiliser cet outil.
- k) Evitez de faire fonctionner la machine pendant que des personnes, en particulier des enfants, se trouvent à proximité.
- l) Des réglementations nationales peuvent limiter l'utilisation de la machine.
- m) Avant d'utiliser la machine et après tout choc, contrôler les signes d'usure ou d'endommagement et si nécessaire faire réaliser les réparations nécessaires.
- n) Ne pas faire fonctionner la machine si le dispositif de coupe est endommagé ou s'il présente une usure excessive.
- o) Ne jamais faire fonctionner la machine si elle est dotée de protecteurs endommagés ou s'ils ne sont pas en place.
- p) Garder toujours les mains et les pieds éloignés des dispositifs de coupe et plus particulièrement lors du démarrage du moteur.
- q) Toujours s'assurer que les poignées et les protecteurs sont montés lorsque la machine est utilisée. Ne jamais essayer d'utiliser une machine incomplète ou ayant subi une modification non autorisée.
- r) Ne jamais utiliser des pièces de rechange ou d'accessoires non fournis ou non recommandés par le constructeur.
- s) Eteindre le moteur et retirer le fil de bougie avant d'effectuer des vérifications d'entretien ou des travaux sur la machine et lorsqu'elle n'est pas utilisée.
- t) S'assurer toujours que les ouvertures d'aération sont exemptes de débris.
- u) Ne pas faire fonctionner la machine à proximité de matières, liquides ou gaz explosifs ou inflammables. Ne jamais travailler avec la machine dans des endroits clos ou mal aérés car, une fois en marche, le moteur dégage des gaz d'échappement toxiques. Ces gaz sont inodores et invisibles, et par conséquent dangereux. En outre, s'ils sont inhalés, ces gaz peuvent entraîner des pertes de connaissance, et même la mort.
- v) Portez des vêtements de travail appropriés. Ne pas porter de vêtements amples ou de bijoux qui peuvent se coincer dans les parties en mouvement de la machine. Veillez à toujours porter des lunettes de protection ou une autre protection des yeux, une protection acoustique (IMPERATIF lorsque la pression acoustique est supérieure à 80 dB(A)), un casque de protection (il est recommandé de porter un casque avec protection du visage), des bottes ou des chaussures à semelles antidérapantes, des pantalons longs et robustes ainsi que des gants de travail résistants. Les équipements de protection individuelle (EPI) utilisés doivent répondre aux normes en vigueur.

2. Conseils pratiques pour l'utilisation d'une débroussailleuse

a) A la mise en marche du moteur et lorsqu'il tourne, tenir les parties corporelles, surtout les mains et les pieds, à l'écart du fil de coupe et de la lame 3 dents. Ne démarrez pas la débroussailleuse lorsqu'elle est retournée (sa tête en l'air) ou si elle n'est pas en position de travail correcte.

Le carter de protection et autres dispositifs de protection ont pour but de vous protéger mais ils assurent également un fonctionnement correct de l'appareil.

b) Utilisez exclusivement une tête de coupe et une lame 3 dents d'origine. N'utilisez jamais d'organe de coupe métallique au lieu du fil en plastique. N'utilisez pas l'appareil pour couper de l'herbe/du gazon qui ne pousse pas au sol, par exemple de l'herbe sur des murs, rocailles, au-dessus de la tête, etc. Avec l'appareil en marche, ne traversez pas de zones et de chemins caillouteux.

Après avoir éteint la débroussailleuse, la lame et le fil nylon tournent encore pendant quelques secondes, soyez donc très vigilant.

c) Maintenir une distance de sécurité de 15 m autour de la débroussailleuse lors de l'utilisation. Dans la zone de travail, l'utilisateur de la débroussailleuse est responsable vis-à-vis des accidents et des dommages causés à autrui ou à ses biens par l'utilisation de l'appareil. Arrêter d'utiliser la machine lorsque des personnes, en particulier des enfants, ou des animaux, se trouvent à proximité.

d) Ne pas toucher les alentours de l'échappement ou du cylindre, qui deviennent brûlants pendant l'utilisation.

e) Tenir la débroussailleuse avec la main droite sur la poignée à gâchette et la main gauche sur la poignée gauche. Tenir fermement les deux poignées pendant le fonctionnement. La débroussailleuse doit être tenue dans une position confortable. S'assurer de toujours garder l'outil de coupe parallèle au sol.

f) Toujours utiliser la débroussailleuse à plein régime. Le travail prolongé à mi-régime causerait l'écoulement d'huile par l'échappement.

g) Couper les herbes hautes de haut en bas. Ceci empêchera l'herbe de s'enrouler sur le tube de l'arbre moteur et de la tête de coupe, ce qui pourrait causer des dommages dus à une surchauffe. Si l'herbe ou tous autres végétaux s'enroule sur la tête de coupe, arrêter le moteur, débrancher le fil de bougie et dégager l'outil de coupe.

3. Causes de rebonds et prévention par l'opérateur lors de l'utilisation de la lame 3 dents

Lorsqu'il est équipé d'une lame, utiliser cet outil avec la plus extrême prudence. Un rebond de lame peut se produire lorsque celle-ci entre en contact avec un objet qu'elle ne peut pas couper.

Ce contact peut causer un bref blocage de la lame, qui fait «rebondir» l'outil en direction opposée de l'objet heurté. Ceci peut être assez violent et faire perdre le contrôle de l'outil. Pour faciliter la coupe et assurer la sécurité, travailler avec un mouvement de droite à gauche.

Pour éviter l'effet rebond, respecter les consignes de sécurité suivantes :

- a) Avant de commencer le travail, inspecter la zone de travail et enlever l'herbe autour des obstacles.
- b) Pendant l'utilisation, ne rien tenir d'autre dans les mains que les poignées.
- c) Lors de l'utilisation de la débroussailleuse, rester très concentré.
- d) Pendant l'utilisation, veiller à ne pas approcher la machine trop près des pieds, des jambes ni au-dessus de la taille.

4. Points à vérifier avant d'utiliser la débroussailleuse

- a) Avant de commencer le travail, regarder attentivement autour de soi pour avoir un aperçu de l'endroit à débroussailler. S'assurer qu'il n'y ait aucun obstacle qui pourrait gêner le travail. Si c'est le cas, enlever les obstacles gênants. Vérifier que la zone à éclaircir ne contient pas de cailloux, de fils de fer ou de végétaux trop épais (diamètre supérieur à 1 cm).
- b) Un périmètre de 15m autour de l'utilisateur doit être considéré comme dangereux et dans lequel personne ne doit entrer pendant que la machine est en marche. Lorsque le travail est exécuté par 2 personnes ou plus en même temps, toujours vérifier à quel endroit les autres personnes se trouvent et maintenir une distance correcte entre chaque personne.
- c) S'assurer qu'aucune vis ou écrou ne soit desserré. Vérifier qu'il n'y ait aucune fuite, cassure, déformation ou tout autre problème sur la machine qui pourrait gêner son bon fonctionnement. Veiller particulièrement à ce qu'il n'y ait pas de problème avec la lame ou avec le support de la lame.
- d) Ne jamais utiliser des dispositifs de coupe tordus, abîmés, fissurés, cassés ou endommagés.
- e) Contrôler l'embrayage en vérifiant que le dispositif de coupe s'arrête de tourner lorsque le moteur tourne au ralenti.
- f) Vérifier le boulon de fixation de la lame et s'assurer que la lame tourne sans à-coups et sans bruit anormal

5. Carburant et approvisionnement : sécurité de manipulation

Faites preuve d'une grande prudence lors de la manipulation des carburants. Ils sont inflammables et les vapeurs sont explosives. Il convient de respecter les points suivants :

• Consignes de sécurité

- a) Le carburant étant extrêmement inflammable, il doit toujours être manipulé avec précaution.
- b) Toujours faire le plein de carburant à l'extérieur, loin de toute flamme ou source d'étincelles. Ne pas inhaler les vapeurs d'essence car elles sont toxiques.
- c) Ne jamais ajouter de carburant lorsque le moteur est en marche ou chaud.

- d) Ne pas laisser l'essence ou l'huile entrer en contact avec la peau.
- e) Garder l'huile et l'essence à l'écart des yeux. En cas d'éclaboussure d'huile ou d'essence dans les yeux, rincer immédiatement avec de l'eau propre. Si l'irritation persiste, consulter immédiatement un médecin.
- f) Nettoyer immédiatement tout carburant répandu.
- g) En cas d'incendie lié au carburant, éteignez le feu à l'aide d'un extincteur à poudre sèche.

• Mélange du carburant

- a) Cet outil utilise un moteur deux temps qui nécessite le mélange d'essence et d'huile 2 temps. Mélanger de l'essence sans plomb 95 et de l'huile pour moteur 2 temps dans un récipient propre homologué pour l'essence.
- b) Le moteur est certifié pour fonctionner avec de l'essence sans plomb pour automobiles.
Ne pas utiliser de mélanges tout préparés des stations service tels que ceux utilisés dans les motos, vélomoteurs, etc.

IMPORTANT : Afin de garantir la longévité du moteur, il est impératif d'utiliser du mélange essence / huile moteur 100% synthèse pour moteur 2 temps (3%) à préparer soi-même, au lieu d'un mélange tout prêt spécial motoculture.

- d) Utiliser **une huile 2 temps 100% synthèse** de haute qualité pour moteurs refroidis par air. Ne pas utiliser d'huile automobile ou pour moteurs hors-bord 2 temps. Ajouter 3% d'huile à l'essence.
- e) Mélanger le carburant soigneusement avant chaque approvisionnement. Mélanger en petites quantités. Ne pas mélanger plus de carburant qu'il ne sera utilisé dans une période de 30 jours.
- f) N'utiliser que des conteneurs homologués.

• Remplissage du réservoir

- a) Nettoyez le pourtour du bouchon de remplissage pour éviter la contamination du carburant.
- b) Desserrer le bouchon du réservoir lentement pour relâcher la pression et éviter que le carburant s'échappe.
- c) Ne jamais retirer le bouchon du réservoir de carburant ou ajouter du carburant en laissant en fonctionnement le moteur. Laisser refroidir le moteur et les éléments du système d'échappement avant de se réapprovisionner en carburant.
- d) Versez le carburant dans le réservoir avec précaution. Ne remplissez pas trop le réservoir. Éviter de répandre du carburant. Toujours arrêter le moteur avant de faire le plein de carburant. Ne jamais remplir le réservoir d'une machine lorsque le moteur tourne ou est chaud. S'éloigner d'au moins 5 m du point d'approvisionnement avant de lancer le moteur. Ne pas fumer !
- e) Remettez toujours en place le bouchon du réservoir de carburant et resserrez-le bien après avoir refait le plein.
- f) Si vous renversez du carburant, n'essayez pas de démarrer le moteur mais éloignez la machine des écoulements accidentels avant de démarrer.

- g) Ne jamais se réapprovisionner en carburant dans un local fermé.
- h) Ne jamais abriter l'outil ou le conteneur de carburant dans un local où se trouve une flamme nue comme celle d'un chauffe-eau.
- i) Si l'on vidange le réservoir de carburant, il convient de le faire à l'extérieur.

À l'aide du présent manuel d'instructions, familiarisez-vous avec l'utilisation de cet appareil. Assimilez bien les consignes de sécurité et suivez-les à la lettre. Cela permettra de réduire les risques d'accidents.

- a) Restez vigilant à tout instant lorsque vous utilisez cet appareil. Vous serez ainsi en mesure d'anticiper les risques et de les gérer. Une réaction rapide permet de réduire les risques de dommages corporels et matériels.
- b) En cas de dysfonctionnement, arrêtez le moteur et débranchez le connecteur de la bougie. Faites regarder l'appareil par un professionnel qualifié et, le cas échéant, faites-le réparer avant de le réutiliser.
- c) En cas d'incendie, coupez le moteur et débranchez le connecteur de la bougie. Si le bouton marche/arrêt de l'appareil n'est plus accessible, prenez immédiatement les mesures qui s'imposent pour éteindre l'incendie.

8. Rangement et maintenance

Videz impérativement le réservoir de carburant avant de laisser l'appareil inutilisé pour une longue période (plus de 30 jours) et avant de le ranger pour l'hiver. Une fois le réservoir vidé, démarrez le moteur et laissez-le fonctionner au ralenti jusqu'à ce qu'il s'arrête de lui-même afin de vidanger complètement le carburateur.

Ceci permettra d'éviter la dégradation et l'oxydation du carburant, évitant ainsi la formation de vernis et de gommage dans l'ensemble du circuit.

- a) Enlever tout résidu sur la machine, vérifier qu'aucune partie ne soit endommagée, sinon la faire réparer avant la prochaine utilisation.
- b) Arrêtez l'appareil et retirez le câble de bougie avant tout travail d'entretien.
- c) Utilisez exclusivement des pièces de rechange et des accessoires fournis ou préconisés par le constructeur. Ne tentez jamais de réparer l'appareil vous-même. En effet, tous les travaux qui ne sont pas stipulés dans ce manuel doivent être exclusivement confiés à des stations de service après-vente autorisées par nos soins.
- d) Retirer la bougie et mettre quelques gouttes d'huile 2 temps dans le moteur. Tirer sur la corde du lanceur 2 à 3 fois, remettre la bougie jusqu'au point d'ancrage.
- e) Appliquer du produit antirouille sur les parties métalliques comme sur le câble d'accélération métallique, mettre le cache sur la lame et ranger la machine à l'intérieur de l'abri de l'humidité.
- f) S'assurer que les protège-lames sont bien en place.

g) Après chaque utilisation, éteignez le moteur et laissez-le refroidir. Nettoyez l'extérieur de la machine en enlevant tous les dépôts de graisse ou d'huile, les saletés et les résidus.

9. Transport

- Lorsque l'on transporte ou entrepose la débroussailleuse, il faut toujours monter la protection de transport de la lame métallique.

- Lors d'un transport par véhicule, attacher la machine à l'aide d'une corde, en plaçant le bouchon du réservoir vers le haut, afin d'éviter toute fuite de carburant, endommagement ou blessure. Ne pas transporter en moto ni en vélo car c'est dangereux.

- Ne jamais transporter la débroussailleuse sur des routes accidentées sur des longues distances sans avoir enlevé au préalable le carburant du réservoir. Risque de fuite !

MONTAGE

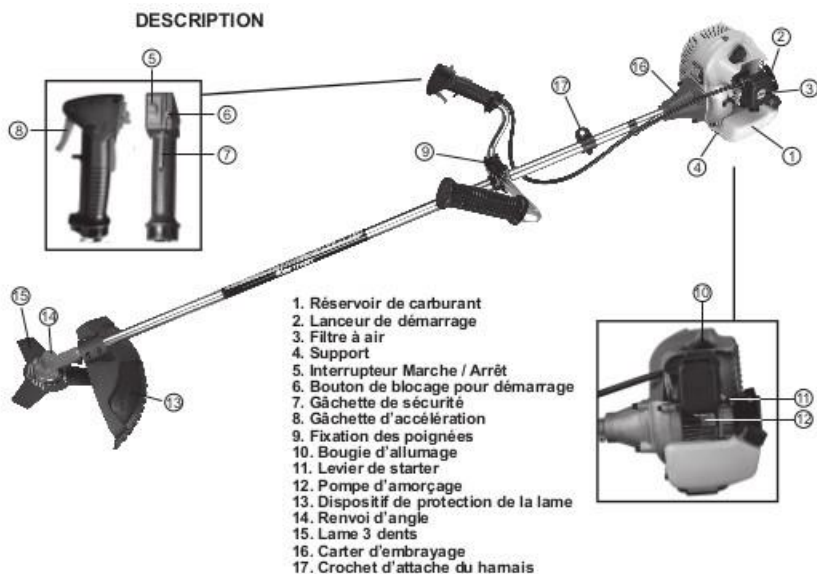

RURIS a élaboré une video tutorielle pour le montage de cette débroussailleuse. Nous vous conseillons vivement son visionnage pour vous aider dans le montage.

Lien VIDEO :

<https://www.youtube.com/watch?v=tfnTjQAXWco>

*** Accouplement du moteur avec l'arbre :**

Graisser légèrement l'embrayage et accoupler le moteur avec l'arbre et l'embrayage. Aligner les trous de chaque partie, l'ensemble doit se connecter facelement et sans force.

Ensuite positionner les 4 vis et les serrer fermement.

• Montage de la poignée

Enlevez le support supérieur puis posez les poignées à l'emplacement réservé.

Remettez le support supérieur puis fixez à l'aide des vis.

• Montage du dispositif de protection de lame

Fixer le dispositif de protection à proximité du renvoi d'angle. Pour cela, placer le manchon caoutchouc fourni sur le tube, aligner les trous du protecteur avec les trous de la bride supérieure et inférieure, puis serrer l'ensemble à l'aide des vis de fixation et de la vis de la patte de maintien.

Une fois fixé, le dispositif de protection ne doit plus être retiré ou démonté pour une utilisation normale ou pour une quelconque maintenance. Si celui-ci est endommagé, contactez le SAV.

• Déflecteur d'herbe

Pour une utilisation en mode coupe-herbe (avec la tête de coupe), montez le déflecteur d'herbe sur le carter de protection de la lame. Assurez-vous que le déflecteur d'herbe soit retiré lors de l'utilisation en mode débroussailleuse (avec la lame métal).

• Montage de la lame et de la tête de coupe

Avertissement!

- L'utilisation de dispositifs de coupe non autorisés peut entraîner de graves blessures. En particulier, ne jamais utiliser de dispositifs de coupe spéciaux tels que des chaînes multi-pièces articulées, des lames à fléau ou des lames de scies circulaires. Utilisez toujours une lame et une tête de coupe d'origine.

- Utilisez toujours des outils de coupe dont la vitesse de rotation max. est supérieure à la vitesse de rotation max de l'arbre.

- Lors de l'installation ou du retrait de la lame, portez des gants épais afin d'éviter tout risque de blessures dues aux bords pointus.

- Si le sens de rotation est indiqué sur l'outil de coupe par une flèche, vérifiez qu'il correspond à la flèche indiquée sur le protecteur de la machine.

a) Débroussailleuse

1. Après avoir vidé le réservoir de carburant, couchez la débroussailleuse de telle sorte que l'arbre soit dirigé vers le haut.
2. Placer le flasque intérieur sur le renvoi d'angle de votre débroussailleuse (épaulement externe vers le haut).

3. Placer la lame sur le flasque intérieur en prenant bien soin de faire correspondre l'alésage de la lame avec l'épaulement présent sur le flasque intérieur (Le sens de rotation de la lame doit correspondre au sens de rotation de l'arbre de la machine).
4. Placer le flasque extérieur (face plane contre la lame) puis le capot sur la lame avant de venir serrer l'écrou sur l'arbre. Veiller à ce que la lame soit bien positionnée sur le flasque intérieur lors de cette opération et donc qu'elle soit parfaitement centrée sur l'arbre.
5. Faire correspondre le trou du renvoi d'angle et celui du flasque intérieur.
6. Mettre une tige métallique dans le trou du renvoi d'angle et bloquer fermement l'écrou de serrage de la lame à l'aide d'une clé dans le sens inverse du sens de rotation de la lame. S'assurer que la lame est parfaitement centrée, serrée et plaquée entre les 2 flasques intérieur et extérieur.
7. Faites fonctionner la machine à vide, pendant 10 secondes, dans une position sûre afin de détecter tout montage incorrect ou vibrations anormales. Arrêtez immédiatement si vous constatez une vibration importante ou si d'autres défauts sont détectés puis remédier au problème.

- 1 - Ecrou
- 2 - Capot
- 3 - Flasque extérieur
- 4 - Lame 3 dents
- 5 - Flasque intérieur

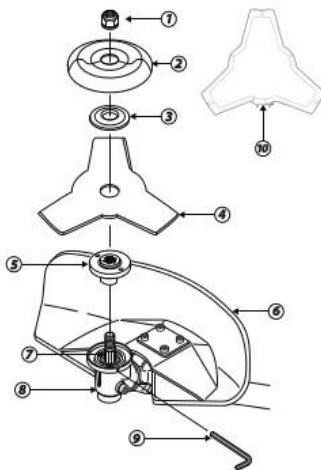

b) Coupe-herbe

1. La tête de coupe est munie d'un écrou pré-moulé en son centre. Placer impérativement le flasque intérieur sur l'arbre.
2. Visser la tête de coupe sur l'arbre.
3. Faire correspondre le trou du renvoi d'angle et celui du flasque intérieur et insérer une tige métallique.
4. Serrer fermement la bobine sur l'arbre dans le sens inverse du sens de rotation de la lame

- Ajustement du harnais

Attention : Toujours utiliser le harnais lors de l'utilisation de la débroussailleuse.

Attachez le harnais dès que vous avez démarré le moteur et que le moteur est au ralenti. Arrêtez le moteur avant de retirer le harnais.

DEMARRAGE

Lien video Ruris :

https://www.youtube.com/watch?v=zz_Pys1fWJo

Avertissement: pendant le fonctionnement, le moteur dégage des gaz inodores, invisibles et par conséquent, très dangereux. Ces gaz d'échappement sont toxiques et donc mortels. Utiliser uniquement ce produit à l'extérieur. Utilisation intérieure interdite.

ATTENTION! Ne jamais utiliser la machine sans le protecteur du dispositif de coupe. Le moteur de votre machine est un moteur 2 temps qui fonctionne avec un mélange essence et huile.

Avant la mise en marche, inspecter entièrement la machine, les vis de fixation, les éventuelles fuites de carburant et vérifier que le dispositif de coupe soit bien fixé et attaché en toute sécurité.

Mettre la machine sur une surface plane et mettre la tête coupante à l'écart de tout. Vérifier que le bouchon du réservoir soit correctement fermé.

A. Première utilisation et démarrage moteur froid

1. Faire le plein de la débroussailleuse avec du mélange essence / huile 100% synthèse pour moteur deux temps à refroidissement par air selon le ratio 2.5% (40:1).

Appuyez environ 6 fois sur la pompe d'amorçage, située sous le capot du filtre à air, jusqu'à ce que le carburant remplisse la membrane transparente.

2. Mettre l'interrupteur Marche/Arrêt en position Marche

3. Tout en appuyant sur la gâchette de sécurité, pressez la gâchette d'accélération et appuyez sur le bouton de blocage pour démarrage, puis relâchez doucement d'abord la gâchette d'accélération, puis la gâchette de sécurité. Cela permettra de verrouiller le papillon des gaz en position de démarrage.

4. Mettre le levier de starter en position «fermé» uniquement lorsque le moteur est froid, dans le cas contraire, il faut le laisser ouvert.

5. Tirez le lanceur doucement jusqu'à sentir une résistance, puis tirez d'un coup sec. Attention à bien accompagner la poignée pour éviter un retour brutal de celle-ci sur le moteur de la machine.

6. Après avoir démarré la machine, ramenez le starter en position ouvert.

7. Pressez la gâchette d'accélération de façon à libérer le bouton de blocage .

8. Laissez chauffer la machine pendant 2-3 minutes.

Si vous ressentez des vibrations inhabituelles et excessives, stoppez la machine immédiatement. Procédez aux vérifications afin d'en déterminer la cause.

UTILISATION D'UNE BOBINE DE FIL

Référez-vous aux consignes de sécurité.

Pour toute opération de remplacement d'accessoires ou de maintenance, arrêtez impérativement le moteur et débranchez l'anti-parasite de bougie.

1. Alimentation en fil

Lorsque cela vous semble nécessaire, réajustez la longueur du fil. Ce type de coupe permet un gain de temps grâce à son système «Tap and go». Pour rallonger les brins de nylon, frapper la tête de coupe sur une surface dure et plane. Les deux fils nylon viendront automatiquement se couper à la bonne longueur sur le coupe-fil présent sur le carter de protection.

2. Conseils d'utilisation

- La bobine de fil permet de couper l'herbe grâce à la force de rotation du fil. Si l'on souhaite couper l'herbe en une seule fois, la vitesse de rotation diminuera en raison de la résistance et par conséquent la coupe sera de mauvaise qualité. En cas de résistance importante, éloigner immédiatement la bobine de l'herbe, faire accélérer le moteur et couper une plus petite quantité d'herbe à la fois.
- Il est conseillé de couper l'herbe en avançant progressivement. Il est impératif d'effectuer des mouvements circulaires de GAUCHE à DROITE.
- Coupez l'herbe sur une largeur de 1.50 m environ puis avancez pas à pas, en faisant des mouvements de gauche à droite puis vice-versa.

UTILISATION DE LA LAME METAL

Avant d'utiliser la machine avec la lame métal, nous vous recommandons de vérifier que la zone à éclaircir ne contient pas de cailloux, de fils de fer ou de végétaux trop épais (diamètre supérieur à 1 cm).

L'utilisation de la débroussailleuse avec la lame 3 dents vous permettra d'éclaircir rapidement une zone où les herbes et les broussailles ont pris le dessus.

Cette lame 3 dents est destinée à la coupe d'herbes hautes et denses et de végétaux de faible diamètre. Elle ne permet pas de couper les branches et ronces dont le diamètre dépasse 1 cm.

1. Plonger les 2/3 de la lame dans l'herbe à couper, de la droite, et travailler avec la machine comme avec une faux en avançant pas à pas et en coupant de la DROITE vers la GAUCHE.

2. Ajuster la vitesse de la machine selon les végétaux coupés : couper des pousses d'herbe à mi-régime, et couper de l'herbe épaisse à plein régime.

3. Particulièrement en cas de débroussaillage de matières plus fermes (comme végétations denses ou buissons sauvages) et en raison du sens de rotation de l'outil de coupe, il est important de toujours débroussailler vers la gauche de l'outil de coupe, pour éviter les effets de rebond. Il faut donc approcher les matières à couper par la droite afin que ce soit le côté gauche de l'outil de coupe qui vienne d'abord à leur contact (secteur A). Ne jamais couper avec l'avant de l'outil de coupe (secteur C), risque de rebond très important. Les secteurs B et D présentent également un risque de rebond, ces secteurs de l'outil de coupe ne doivent être utilisés, pour des techniques de travail

particulières, que par des personnes dotées d'une formation spécifique et d'une bonne expérience.

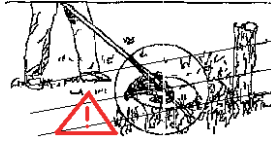
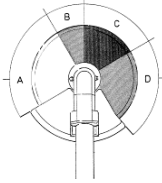

MAINTENANCE

Avant tout travail de maintenance, éteignez le moteur et retirez le fil de bougie. Si l'entretien et la vérification du matériel sont effectués régulièrement, la durée de vie de votre outil en sera grandement augmentée, et son utilisation plus efficace. Conservez la machine en bon état de fonctionnement et utilisez toujours des pièces détachées d'origine.

Une maintenance négligée ou mal effectuée, l'utilisation de pièces de rechange non conformes, et le démontage ou la modification des éléments de sécurité peuvent entraîner des risques supplémentaires. N'essayez jamais de réparer ou d'entretenir cet appareil si vous n'êtes pas qualifié pour le faire. En cas de doute, contactez le service après-vente.

FILTRE À AIR : la poussière accumulée par le filtre à air réduira l'efficacité du moteur, augmentera la consommation de carburant et laissera passer les particules abrasives dans le moteur. Un nettoyage régulier du filtre à air vous garantira une meilleure longévité du moteur. Pour nettoyer le filtre à air, n'utilisez pas d'essence ou de solvant mais des produits adaptés : de l'eau et du savon, ou de l'air comprimé.

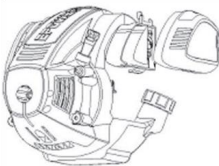

AJUSTEMENT DU CARBURATEUR : N'ajustez pas le carburateur vous même. Si vous avez des problèmes avec le carburateur, prenez contact avec le SAV car un ajustement inexact peut causer des dommages ou diminuer fortement les performances du moteur.

ENTRETIEN DE LA BOUGIE D'ALLUMAGE

- 1) Une fois le moteur refroidi, enlevez la bougie d'allumage à l'aide d'une clé à bougie.
- 2) Nettoyez la bougie avec une brosse métallique.
- 3) Ajustez l'écartement de l'électrode entre 0.6 et 0.7 mm, en utilisant une cale d'épaisseur. Si la bougie est endommagée, remplacez-la.

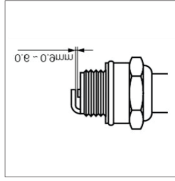
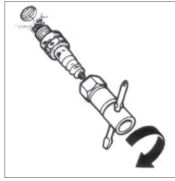
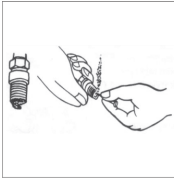

- 4) Installez la bougie d'allumage soigneusement à la main, afin d'éviter d'endommager le filetage.
- 5) Une fois la bougie montée, serrez-la avec une clé à bougie pour resserrer la rondelle.

REGLAGE DU REGIME MOTEUR

La vis de ralenti permet de régler la vitesse de rotation du moteur lorsque la gâchette d'accélérateur est relâchée. En tournant à droite (dans le sens des aiguilles d'une montre), la vitesse de rotation augmente, et à gauche (dans le sens contraire des aiguilles d'une montre) la vitesse de rotation diminue. Dans le cas où le dispositif de coupe continue à tourner ou si le moteur s'arrête à bas régime, régler le moteur.

- 1) Vis de ralenti du moteur
- 2) Rapide
- 3) Lente



FILTRE À CARBURANT : le réservoir de carburant est équipé d'un filtre à carburant. Le filtre est situé à l'extrémité libre de la pipe de carburant. Nettoyer périodiquement ce filtre avec de l'essence car s'il est obstrué, cela occasionnera des difficultés de fonctionnement du moteur.

CARTER D'ENGRENAGES

Rajoutez de la graisse dans le renvoi d'angle et les carter d'engrenages des dispositifs de coupe, toutes les 50 heures d'utilisation.

1. Utilisez une pompe à graisse.

TABLEAU DE PÉRIODICITÉ DE MAINTENANCE

	Composant de la machine	Procédure	Avant utilisation	Toutes les 25 heures	Toutes les 50 heures	Toutes les 100 heures	Observation
Moteur	Fuites, débordements de carburant	Nettoyer / Solutionner	√				Contacter le SAV si nécessaire
	Réservoir de carburant, filtre à air, filtre à carburant	Vérifier ou nettoyer	√	√			Faire remplacer par le SAV si nécessaire
	Vis d'ajustement du régime moteur	Ajuster la vitesse de ralenti	√				Faire remplacer le carburateur par le SAV si nécessaire
	Bougie d'allumage	Nettoyer et ajuster l'écartement des électrodes			√		Ecartement : 0.6 - 0.7 mm Remplacer la bougie si nécessaire
	Fentes d'aération, ailettes d'aération du cylindre	Nettoyer		√			
	Silencieux, anti-parasite, échappement	Nettoyer				√	
	Gâchette d'accélération, interrupteur Marche/Arrêt, embrayage	Vérifier le bon fonctionnement	√				
Dispositif de coupe	Dispositif de coupe	Remplacer si dispositif endommagé	√				
	Renvoi d'angle, carter d'engrenages	Graisser			√		
	Vis/écrous/boulons	Resserer ou remplacer	√			√	Ne concerne pas les vis d'ajustement
	Carter de protection du dispositif de coupe	S'assurer de la bonne fixation	√				

ANALYSE

Cas n°1 : le moteur ne démarre pas

Vérifier : Réservoir de carburant

Mauvais carburant

Vider le réservoir et utiliser le bon type de carburant

Vérifier : Filtre à carburant

Filtre à carburant obstrué

Nettoyer

Vérifier : Vis d'ajustement du carburateur

Mauvais ajustement du carburateur

Ajuster la vitesse de ralenti du moteur

Vérifier : Bougie d'allumage

- Bougie défectueuse / humide
- Ecartement des électrodes incorrect
- Moteur noyé
- Nettoyer / sécher la bougie
- Ajuster l'écartement avec un calibre d'épaisseur

Vérifier : Anti-parasite de bougie
 Anti-parasite mal connecté
 Reconnecter l'anti-parasite

Cas n°2 : le moteur démarre mais s'éteint aussitôt / a des difficultés à redémarrer

Vérifier : Réservoir de carburant
 Mauvais carburant ou carburant usagé
 Vider le réservoir et utiliser le bon type de carburant

Vérifier : Vis d'ajustement du carburateur
 Mauvais ajustement du carburateur
 Ajuster la vitesse de ralenti du moteur

Vérifier : Silencieux, cylindre (échappement)
 Accumulation de carbone
 Contacter le SAV

Vérifier : Filtre à air
 Filtre à air encrassé
 Laver et sécher le filtre

Vérifier : Ailettes du cylindre, carter de ventilation
 Ailettes obstruées par la poussière
 Nettoyer

CARACTERISTIQUES TECHNIQUES :

RURIS	210C	310C
Moteur	TEZ	TEZ
Type	2 temps	2 temps
Puissance	1,7 HP	2,5HP
Cylindrée	42 cc	52 cc
Allumage	Electronique	Electronique
Démarrage	Manuel	Manuel
Mélange	mix 3%	mix 3%
Volume ess	1,2l	1,2l
Consommation	1 l/h	1,1
Harnais	Double	Double
Poignées	Ergonomique	Ergonomique
Largeur travail	200-250 mm	200-250 mm
Arbre	28mm	28mm
Arbre	paliers	paliers

Blade	3D	3D
Poids	7,5 kg	8
Garantie	2 ans	2 ans



DECLARATIONS DE CONFORMITE

DECLARATION DE CONFORMITE CE



Fabricant: **SC RURIS IMPEX SRL**

10 Calea Severinului, Imm. 317b, Craiova, Dolj, Roumanie

Tél. 0351 464 632, Fax 0351 464 633, www.ruris.ro, office@ruris.ro

Représentant autorisé: ing. Stroe Marius Catalin - Directeur Général

Personne autorisée pour le dossier technique: ing. Florea Nicolae - Directeur
Conception Production

Description de l'équipement: **DEBROUSSAILLEUSE d'épaule à couteau**
réalise des opérations de fauchage, la débroussailleuse étant le composant
énergétique de base et le dispositif de coupe représentant l'équipement de
travail effectif

Produit: **DAC**

Type: **210**

Moteur: **à essence**

Démarrage: **manuel**

Puissance: **1,7 CP**

Diamètre de coupe: **200-250 mm**

Couteau de coupe: **à 3 - 4 dents**

Optionnel: **coupe à fil, autocut**

Nous, SC RURIS IMPEX SRL Craiova, fabricant **en conformité avec D.G. 1029/2008** - relative aux conditions d'introduction sur le marché des équipements, Directive 2006/42/EC - équipements; exigences de sûreté et de sécurité, Norme EN12733 - Equipements agricoles et forestiers. Sécurité, **Règlement UE 2016/1628 (amendé par le Règlement UE 2018/989)** - **établissement des mesures de limitation des émissions gazeuses et de particules polluantes issues des moteurs** et D.G. 467/2018 relative aux mesures d'application du Règlement mentionné, avons effectué l'attestation de la conformité du produit avec les normes spécifiées et nous déclarons qu'il est conforme avec les principales exigences de sûreté et de sécurité, il ne met pas en danger la vie, la santé, la sécurité du travail et il n'a pas d'impact négatif sur l'environnement.

Le soussigné Stroe Catalin, représentant du fabricant, je déclare sur l'honneur que le produit est en conformité avec les standards et les normatifs suivants:

-SR EN ISO 12100:2011 - Sécurité des équipements. Concepts de base, principes généraux de conception. Terminologie de base, méthodologie. Principes techniques

-SR EN ISO 4254-1:2010/AC:2011 - Equipements agricoles. Sécurité. Exigences générales

-SR EN 1050:2000 - Sécurité des équipements. Principes d'appréciation du risque



- SR EN ISO 22868:2011** - Equipements forestiers et équipements de jardinage. Code de test acoustique pour les équipements portables, tenus à la main, pourvus de moteur à combustion interne. Méthode d'expertise
- SR EN ISO 11806-1:2012** - Equipements agricoles et forestiers. Exigences de sécurité et tests des appareils portables pour nettoyer les buissons et couper l'herbe, actionnés par un moteur à combustion interne intégré
- SR EN ISO 3744:2011** - Acoustique. Déterminer les niveaux de puissance acoustique émis par les sources de bruit en utilisant la pression acoustique
- SR EN ISO 5674:2009** - Tracteurs et équipements agricoles et forestiers. Protecteurs d'arbres de cardan de transmission de la prise de puissance
- SR EN 14930+A1:2009** - Equipements agricoles et forestiers et équipements pour jardinage. Equipements tenus à la main et avec conducteur pédestre. Déterminer le risque de contact avec les surfaces chaudes
- **Règlement UE 2016/1628 (amendé par le Règlement UE 2018/989)** - établissement des mesures de limitation des émissions gazeuses et polluantes résultées des moteurs
- **Directive 2000/14/CE** - Emissions de bruit dans l'environnement extérieur
- **Directive 2006/42/CE** - relative aux équipements.

Autres standards ou spécifications utilisées :

- SR EN ISO 9001** - Système de Management de la Qualité
- SR EN ISO 14001** - Système de Management de l'Environnement
- OHSAS18001** - Système de Management de la Santé et de la Sécurité occupationnelle.

MARQUAGE et ETIQUETAGE DES MOTEURS

Les moteurs à essence à combustion avec allumage avec étincelle reçus et utilisés pour l'équipement et les outils SC RURIS, conformes au **Règlement UE 2016/1628 (amendé par le Règlement UE 2018/989)** et à la DG 467/2018 sont marqués de:

- Marque et nom du fabricant: W.H.T.M. Co. Ltd.
- Type HR1E40-5
- Puissance nette: 1,7 CP
- Numéro de validation du type obtenu par le fabricant spécialisé:
e24*2016/1628*2018/989SHA1/P*0123*00
- Numéro d'identification du moteur - numéro unique.
- Concept TEZ

Note: La documentation technique est détenue par le fabricant. Précision:

La présente déclaration est conforme avec l'original

Terme de validité: 10 ans de la date de la validation.

Lieu et date de la délivrance: Craiova, le 06.05.2019

Année de l'application du marquage EC: 2019.

N° d'enreg. 428/06.05.2019

Personne autorisée et signature:

Stroe Marius Catalin



Directeur Général de la
SC Ruris Impex SRL

DECLARATION DE CONFORMITE

EC

Fabricant: **SC RURIS IMPEX SRL**

10 Calea Severinului, Imm. 317b, Craiova, Dolj, Roumanie

Tél. 0351 464 632, Fax 0351 464 633, www.ruris.ro, office@ruris.ro

Représentant autorisé: ing. Stroe Marius Catalin - Directeur Général

Personne autorisée pour le dossier technique: ing. Florea Nicolae - Directeur
Conception Production

Description de l'équipement: **DEBROUSSAILLEUSE d'épaule à couteau**
réalise des opérations de fauchage, la débroussailleuse étant le composant
énergétique de base et le dispositif de coupe représentant l'équipement de
travail effectif

Produit: **DAC Type: 210**

Moteur: **à essence, 2 temps**

Démarrage: **manuel**

Puissance: **1,7 CP**

Diamètre de coupe: **200-250 mm**

Niveau de puissance acoustique (relantis): 93,8 dB

Niveau de puissance acoustique (Nmax): 93,8 dB

Le niveau de puissance acoustique (bruit) est certifié par I.N.M.A.

**Bucarest conformité avec les dispositions de la Directive 2000/14/CEE
et SR EN ISO 22868:2011.**

Nous, SC RURIS IMPEX SRL Craiova, fabricant et distributeur en conformité
avec la **Directive 2000/14/CE**, la **D.G. 1756/2006** - relative à la limitation du
niveau des émissions de bruit dans l'environnement produites par les
équipements destinés à l'usage à l'extérieur des bâtiments, ainsi que que la
Directive 2006/42/CE, la **D.G. 1029/2008** - relative aux conditions
d'introduction sur le marché des équipements, nous avons effectué la
vérification et l'attestation de la conformité du produits avec les standards
spécifiés et nous déclarons qu'il est conforme avec les principales exigences.

Le soussigné Stroe Catalin, représentant du fabricant, je déclare sue
l'honneur que le produit est en conformité avec les standards et les directives
européennes :

- **Directive 2000/14/CE** - Emissions de bruits dans l'environnement extérieur

- **Directive 2006/42/CE** - Introduction sur les marchés des équipements



-SR EN ISO 22868:2011 - Equipements forestiers et équipements de jardinage. Code de test acoustique pour les équipements portables, tenus à la main, pourvus de moteur à combustion interne. Méthode d'expertise

-SR EN ISO 11806-1:2012 - Equipements agricoles et forestiers.

Exigences de sécurité et tests des appareils portables pour nettoyer les buissons et couper l'herbe, actionnés par un moteur à combustion interne

-SR EN ISO 3744:2011 - Acoustique. Déterminer les niveaux de puissance acoustique émis par les sources de bruit en utilisant la pression acoustique

Autres standards ou spécifications utilisés:

-SR EN ISO 9001 - Système de Management de la Qualité

-SR EN ISO 14001 - Système de Management de l'environnement

-OHSAS18001 - Système de Management de la Santé et de la Sécurité occupationnelle.

Note: La documentation technique est détenue par le fabricant.

Année d'application du marquage : 2019.

Précisions: La présente déclaration est conforme avec l'original

Terme de validité: 10 ans de la date de la validation.

Lieu et date de la délivrance: Craiova, le 06.05.2019

N° d'enreg. 429/ 06.05.2019

Personne autorisée et signature:

Ing. Stroe Marius Catalin
Directeur Général de la
SC RURIS IMPEX SRL



DECLARATIONS DE CONFORMITE

DECLARATION DE CONFORMITE CE



Fabricant: **SC RURIS IMPEX SRL**

10 Calea Severinului, Imm. 317b, Craiova, Dolj, Roumanie

Tél. 0351 464 632, Fax 0351 464 633, www.ruris.ro, office@ruris.ro

Représentant autorisé: ing. Stroe Marius Catalin - Directeur Général

Personne autorisée pour le dossier technique: ing. Florea Nicolae - Directeur
Conception Production

Description de l'équipement: **DEBROUSSAILLEUSE d'épaule à couteau**
réalise des opérations de fauchage, la débroussailleuse étant le composant
énergétique de base et le dispositif de coupe représentant l'équipement de
travail effectif

Produit: **DAC**

Type: **310**

Moteur: **à essence**

Démarrage: **manuel**

Puissance: **2,5 CP**

Diamètre de coupe: **200-250 mm**

Couteau de coupe: **à 3 - 4 dents**

Optionnel: **coupe à fil, autocut**

Nous, SC RURIS IMPEX SRL Craiova, fabricant **en conformité avec D.G. 1029/2008** - relative aux conditions d'introduction sur le marché des équipements, Directive 2006/42/EC - équipements; exigences de sûreté et de sécurité, Norme EN12733 - Equipements agricoles et forestiers. Sécurité, **Règlement UE 2016/1628 (amendé par le Règlement UE 2018/989)** - **établissement des mesures de limitation des émissions gazeuses et de particules polluantes issues des moteurs** et D.G. 467/2018 relative aux mesures d'application du Règlement mentionné, avons effectué l'attestation de la conformité du produit avec les normes spécifiées et nous déclarons qu'il est conforme avec les principales exigences de sûreté et de sécurité, il ne met pas en danger la vie, la santé, la sécurité du travail et il n'a pas d'impact négatif sur l'environnement.

Le soussigné Stroe Catalin, représentant du fabricant, je déclare sur l'honneur que le produit est en conformité avec les standards et les normatifs suivants:

-**SR EN ISO 12100:2011** - Sécurité des équipements. Concepts de base, principes généraux de conception. Terminologie de base, méthodologie. Principes techniques

-**SR EN ISO 4254-1:2010/AC:2011** - Equipements agricoles. Sécurité. Exigences générales

-**SR EN 1050:2000** - Sécurité des équipements. Principes d'appréciation du risque



- SR EN ISO 22868:2011** - Equipements forestiers et équipements de jardinage. Code de test acoustique pour les équipements portables, tenus à la main, pourvus de moteur à combustion interne. Méthode d'expertise
- SR EN ISO 11806-1:2012** - Equipements agricoles et forestiers. Exigences de sécurité et tests des appareils portables pour nettoyer les buissons et couper l'herbe, actionnés par un moteur à combustion interne intégré
- SR EN ISO 3744:2011** - Acoustique. Déterminer les niveaux de puissance acoustique émis par les sources de bruit en utilisant la pression acoustique
- SR EN ISO 5674:2009** - Tracteurs et équipements agricoles et forestiers. Protecteurs d'arbres de cardan de transmission de la prise de puissance
- SR EN 14930+A1:2009** - Equipements agricoles et forestiers et équipements pour jardinage. Equipements tenus à la main et avec conducteur pédestre. Déterminer le risque de contact avec les surfaces chaudes
- **Règlement UE 2016/1628 (amendé par le Règlement UE 2018/989)** - établissement des mesures de limitation des émissions gazeuses et polluantes résultées des moteurs
- **Directive 2000/14/CE** - Emissions de bruit dans l'environnement extérieur
- **Directive 2006/42/CE** - relative aux équipements.

Autres standards ou spécifications utilisées :

- SR EN ISO 9001** - Système de Management de la Qualité
- SR EN ISO 14001** - Système de Management de l'Environnement
- OHSAS18001** - Système de Management de la Santé et de la Sécurité occupationnelle.

MARQUAGE et ETIQUETAGE DES MOTEURS

Les moteurs à essence à combustion avec allumage avec étincelle reçus et utilisé pour l'équipement et les outils SC RURIS, conformes au **Règlement UE 2016/1628 (amendé par le Règlement UE 2018/989)** et à la DG 467/2018 sont marqués de:

- Marque et nom du fabricant: W.H.T.M. Co. Ltd.
- Type HR1E44F-5B
- Puissance nette: 2,5 CP
- Numéro de validation du type obtenu par le fabricant spécialisé:
e24*2016/1628*2018/989SHB1/P*0124*00
- Numéro d'identification du moteur - numéro unique.
- Concept TEZ

Note: La documentation technique est détenue par le fabricant. Précision:
La présente déclaration est conforme avec l'original
Terme de validité: 10 ans de la date de la validation.
Lieu et date de la délivrance: Craiova, le 06.05.2019
Année de l'application du marquage EC: 2019.
N° d'enreg. 428/06.05.2019

Personne autorisée et signature:

Stroe Marius Catalin



Directeur Général de la
SC Ruris Impex SRL

DECLARATION DE CONFORMITE

EC

Fabricant: **SC RURIS IMPEX SRL**

10 Calea Severinului, Imm. 317b, Craiova, Dolj, Roumanie

Tél. 0351 464 632, Fax 0351 464 633, www.ruris.ro, office@ruris.ro

Représentant autorisé: ing. Stroe Marius Catalin - Directeur Général

Personne autorisée pour le dossier technique: ing. Florea Nicolae - Directeur
Conception Production

Description de l'équipement: **DEBROUSSAILLEUSE d'épaule à couteau**
réalise des opérations de fauchage, la débroussailleuse étant le composant
énergétique de base et le dispositif de coupe représentant l'équipement de
travail effectif

Produit: **DAC**

Type: **310**

Moteur: **à essence, 2 temps**

Démarrage: **manuel**

Puissance: **2,5 CP**

Diamètre de coupe: **200-250 mm**

Niveau de puissance acoustique (relantis): 93,8 dB

Niveau de puissance acoustique (Nmax): 93,8 dB

Le niveau de puissance acoustique (bruit) est certifié par I.N.M.A.

**Bucarest conformité avec les dispositions de la Directive 2000/14/CEE
et SR EN ISO 22868:2011.**

Nous, SC RURIS IMPEX SRL Craiova, fabricant et distributeur en conformité
avec la **Directive 2000/14/CE**, la **D.G. 1756/2006** - relative à la limitation du
niveau des émissions de bruit dans l'environnement produites par les
équipements destinés à l'usage à l'extérieur des bâtiments, ainsi que que la
Directive 2006/42/CE, la **D.G. 1029/2008** - relative aux conditions
d'introduction sur le marché des équipements, nous avons effectué la
vérification et l'attestation de la conformité du produits avec les standards
spécifiés et nous déclarons qu'il est conforme avec les principales exigences.

Le soussigné Stroe Catalin, représentant du fabricant, je déclare sue
l'honneur que le produit est en conformité avec les standards et les directives
européennes :

- **Directive 2000/14/CE** - Emissions de bruits dans l'environnement extérieur
- **Directive 2006/42/CE** - Introduction sur les marchés des équipements



-SR EN ISO 22868:2011 - Equipements forestiers et équipements de jardinage. Code de test acoustique pour les équipements portables, tenus à la main, pourvus de moteur à combustion interne. Méthode d'expertise

-SR EN ISO 11806-1:2012 - Equipements agricoles et forestiers.

Exigences de sécurité et tests des appareils portables pour nettoyer les buissons et couper l'herbe, actionnés par un moteur à combustion interne

-SR EN ISO 3744:2011 - Acoustique. Déterminer les niveaux de puissance acoustique émis par les sources de bruit en utilisant la pression acoustique

Autres standards ou spécifications utilisés:

-SR EN ISO 9001 - Système de Management de la Qualité

-SR EN ISO 14001 - Système de Management de l'environnement

-OHSAS18001 - Système de Management de la Santé et de la Sécurité occupationnelle.

Note: La documentation technique est détenue par le fabricant.

Année d'application du marquage : 2019.

Précisions: La présente déclaration est conforme avec l'original

Terme de validité: 10 ans de la date de la validation.

Lieu et date de la délivrance: Craiova, le 09.05.2019

N° d'enreg. 431/09.05.2019

Personne autorisée et signature:

Ing. Stroe Marius Catalin
Directeur Général de la
SC RURIS IMPEX SRL



MOTOROS KASZA

DAC 210/310

Tartalom

Bevezető	2
Fontos teendők üzembe helyezés előtt és üzemeltetés közben	3
Munkavédelem	5
A DAC 210/310 benzines motoros kasza összetétele	6
Műszaki adatok	7
A 210/310 benzines motoros kasza összeszerelése	8
Üzembe helyezés	10
Mit ellenőrizzünk, ha a DAC 210/310 motoros kasza nem válaszol a parancsokra	12
A motoros kasza használata	13
Késtípusok	17
Bejáratás utáni karbantartás	17
Karbantartási táblázat	18
Szállítás	18
Tárolás	18
Figyelmeztetések	19
Megfelelőségi nyilatkozat	20



Bevezető

- Köszönjük, hogy DAC 210/310 terméket választott, szívesen látjuk a vásárlói csoportunkban.
- Meggyőződésünk, hogy meg lesz elégedve termékünkkel a könnyű kezelhetősége és kiváló teljesítménye révén.
- A sok éves tapasztalatunk és a magas minőségű anyagok használata hatékony termékek előállítását biztosítja, amelyek messzemenően kielégítik elvárásait, abban az esetben, ha betartja az általunk előírt használati és karbantartási javaslatokat.
- Jelen használati kézikönyv tudomására hozza azokat a szükséges információkat, amelyek szükségesek a termék használatához, bemutatja a termék felépítését, műszaki adatait és karbantartási módját.

A DAC 210/310 márkájú benzines motoros kaszákat Romániában tervezik és olyanra gyártják, hogy megfeleljen minden típusú fűnek és cserjének, amelyek az ország területén megtalálhatóak.

Ugyanakkor kifejlesztettük a duplán állítható fogantyúk ellenőrző rendszerét, amellyel állítható a gépkezelő kaszálási módja és a hegyvidéki lejtési szögeknek megfelelően.

A DAC 210/310 márkájú benzines motoros kaszák könnyen kezelhetőek, könnyen karbantarthatóak, úgy, hogy egy ellenőrzött használatot biztosítsanak.

A vágó korongok dupla élűek, hogy egy jó kaszálást biztosítsanak, szünet és újra élezés nélkül is.

Köszönjük, hogy a DAC család termékeit és minőségét választotta!

Információ és ügyfélszolgálat:

Telefon: **0351 820 105**

E-mail: **info@ruris.ro**



1.0 Fontos teendők üzembe helyezés előtt és üzemeltetés közben

Bizonyosodjon meg arról, hogy:

1. A sürgősségi megállító kar helyesen van felszerelve
2. Az üzemanyag keverék megfelel az előírt benzin/keverékolaj aránynak: 25 ml keverékolaj/1 liter benzin
3. A használt keverékolaj Ruris márkájú: Ruris 2 TT Max vagy egy API osztályzású olaj: TC vagy ennél kiválóbb
4. A bejáratást alpjáraton végezzük és nem terhelés alatt. Három tartály benzin alpjáraton és nem terhelés alatt. 10-15 percenként maximumra gyorsítunk 10-15 másodpercre, hogy a kipufogó dobból kiégessük az el nem égett olajat.
5. A vágófej házat grafitos zsírral töltjük fel, az előírt szintet a feltöltő nyílás csavarján található zsír adja, az alább bemutatott szerelési ábra szerint (1. ábra). Kapacitása kb. 20 gramm.

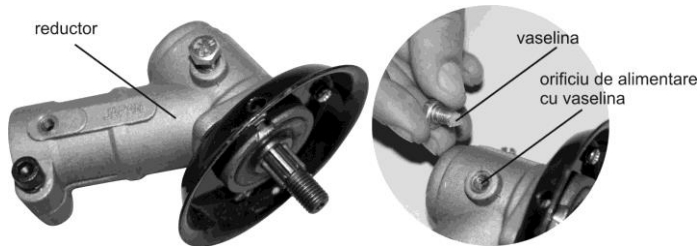

1. ábra

Cap reductor = Vágófej ház

Vaselina = Zsír

Orificiul de alimentare cu vaselina = Zsírzó nyílás

6. Az össze- és szétkapcsoló karok az indító kábel gyenge meghúzása által működnek.
7. A vágótárcsa vagy damil fej helyesen van-e felszerelve, az 1.4.3 fejezet leírása szerint.

Figyelem! A vágótárcsa felszerelésekor használjuk a blokkoló imbuszkulcsot a szorító és biztosító anya kicsavarására az óramutató irányában. A vágótárcsa felszerelése után bizonyosodjon meg, hogy az anya jól meg van szorítva és a tárcsa jól rögzítve van és, hogy a felületén nincsenek



elváltozások vagy repedések.

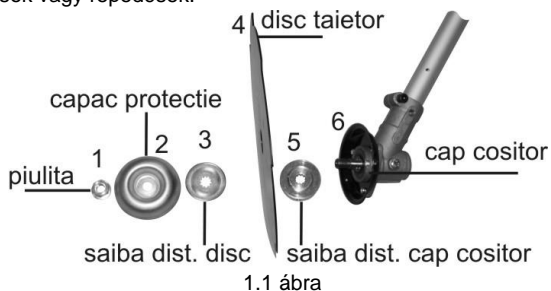

disc taietor- vágótárcsa

capac protectie- védőfej

piulita- csavaranya

saiba dist. disc- távolságtartó alátét a tárcsához

saiba dist. disc cap cositor- távolságtartó alátét a vágófejhez

cap cositor- vágófej

8. A vágófejház meghajtása a gyorsítókar maximumra való húzásával történik.
9. Ellenőrizze, hogy a vágótárcsa védőburkolata helyesen van-e felszerelve.
10. Töltse fel a Ruris motoros kaszát üzemanyagkeverékkel.



1.1 Munkavédelem

Figyelmeztetések:



Európai normák CE



Veszély!



Olvassa el a használati útmutatót



Használjon védő sisakot, védő szemüveget és fülvédőt!



Ne használjuk a motoros kaszát 15 méternél kisebb távolságra más személyektől



Használjon védőkesztyűt



Használjon csizmát vagy munkavédelmi lábbelit



Testi sérülés veszélye azon személyekre nézve, akik a motoros kasza közelében tartózkodnak



1.2 A Dac 210/310 motoros kasza részei

A Dac 210/310 motoros kasza az alábbi elemekből áll

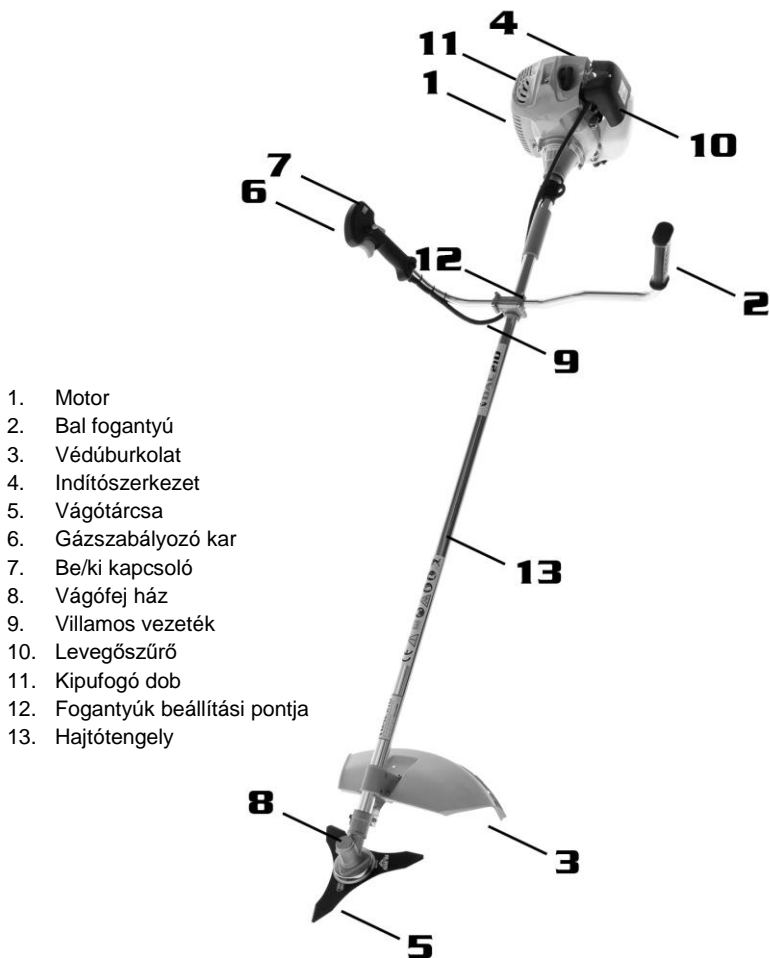

2. ábra



1.3 Műszaki adatok

Termék	Motoros kasza Dac 210	Motoros kasza Dac 310
A motor gyártója	TEZ	TEZ
A motor teljesítménye (LE)	1,7	2,5
Hengerűrtartalom (cm ³)	42	52
A motor működési üteme	2	2
Gyújtótekercs	elektromos	elektromos
Indítás	kézi	kézi
Üzemanyag (üzemanyagkeverék)	25 ml olaj/ l ólommentes benzin	25 ml olaj/ l ólommentes benzin
Üzemanyag tartály kapacitása (ml)	1200	1200
Átlagfogyasztás (l/h)	1	1.1
A sebességváltó gyártója	Ruris	Ruris
Üzemanyagkeverék, ml olaj/liter benzin	25	25
A hám tartozékai	dupla	dupla
Vázszerkezet	Alumínium	Alumínium
Jobb oldali fogantyú rezgés (m/s ²)	2.36	2.41
Bal oldali fogantyú rezgés (m/s ²)	2.37	2.42
Vágási átmérő (mm)	200-250	200-250
Vágási hatósugár (mm)	2100	2100
Alapfelszerelés	- auto-cut - 3 fogú körkés	- auto-cut - 3 fogú körkés
Meghajtó tengely /mrev	mrev- standard	mrev-standard
Zajsztint (dB(A))	93,8	93,8
Súly	7.5	8
Termék és motor garancia/ hónap	24	24

Figyelmeztetés!

A DAC 210/310 motoroskaszákat üzemanyagkeverék nélkül kell szállítani. Ellenőrizze, hogy az üzembe helyezés a jelen útmutató előírásai szerint történjen.



1.4 A Dac 210/310 motoros kasza összeszerelése

A felszerelés és üzembe helyezés előtt meg kell győződni arról, hogy a Ruris motoros kasza helyesen, a 1.2. pontban leírt összeszerelési terv szerint van összeszerelve, tartsuk be a jelen útmutató előírásait. Csak ezek után térhetünk át a tulajdonképpeni üzembe helyezésre.

Összeszerelés

1.4.1. Fogantyúk felszerelése

Lazítsa meg a foantyúszorító csavarokat, amíg az teljesen kiszabadul a menetből és rögzítse a fogantyúkat, 5. ábra.

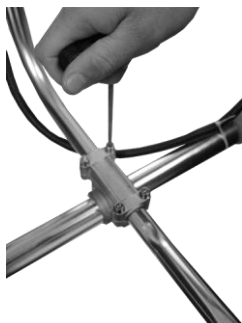

5. ábra

Közelítse egymáshoz a fogantyúkat és állítsa be szemtől szembe, 6. ábra.



6. ábra

1.4.2 A körkés vagy a damilos fej fel-leszerelése



Hogy helyesen járjon el, a következő szerszámokra van szüksége: rögzítő túske és a fogantyús kulcs, amik a motoros kasza alapfelszerelésében vannak.

A fel-leszerelés sorrendjét a 7. ábra mutatja be.

- Használja az imbuszblokkolót a DAC210 motoros kasza tartozékai közül és helyezze el a vágófej és távolságtartó lezáró lyukban, 7. ábra.

Használja a kulcsot és rögzítse a biztonsági anyacsavart és forgassa az óramutató járásával ellentétes irányba, hogy meghúzza, vagy az óramutató járásával megegyező irányba, hogy meglazítsa.

- A vágótárcsa bármelyik oldalra felszerelhető mivel mindkét oldala éles, 7. ábra.

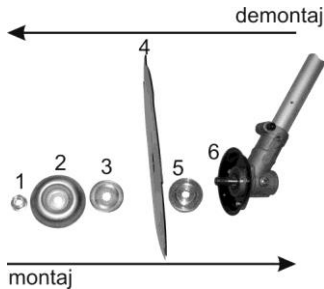

7. ábra

Montaj = Összeszerelés
Demontaj = Szétszerelés

- Ellenőrizze, hogy az egész együttes helyesen legyen összeszerelve és a körkés legyen erősen megszorítva, tengelyirányú vagy átlós játék nélkül.

A damilos fej szerelésénél, a 7. ábrán mutatott 1. 2. 3. és 4. alkatrészeket nem használjuk. Csak a távolságtartó alátétet használjuk, és a fejet felcsavarjuk az óramutató járásával ellentétes irányba, kézzel, használva a rögzítő tuskét, az összeszerelési útmutató 4. lépése szerint.

Abban az esetben, ha ez a művelet nem sikerül, rögtön fel kell keresni a legközelebbi Ruris szervízt, a hiba mielőbbi elhárítása érdekében.

1.4.3 A vágófej védőburkolatának felszerelése

Szerelje fel a vágófej védőburkolatát a rögzítési pontokra és húzza méd jó erősen a 4 csavart..



Figyelem! Ne használja a Dac 210/310 motoroskaszát a védő nélkül.

1.4.4 A vállheveder felszerelése

A vállhevedert tegye a vállára majd biztosítsa.

A vállheveder könnyen rögzíthető a használó testére, a gyors rögzítő rendszernek köszönhetően, anélkül, hogy a használó időt veszítene vagy kényelmetlenül érezné magát a munka közben.

A gyors igazítás után a használó rögtön megkezdheti a munkát.

Hogy a motoros kaszát helyesen helyezze el a hevederben, meg kell bizonyosodjon arról, hogy ez egyensúlyban van és nem éri a talajt.

A motoros kasza kiegyensúlyozásához, a heveder és a használó magassága szerint, a következő műveleteket kell végrehajtani:

- bizonyosodjon meg, hogy a rögzítő szíj egy tenyérnyivel a használó csípője alatt van;
- a motoros kaszát helyezze be a hevederbiztosító gyűrűjébe és hagyja szabadon;
- ha a motoros kasza nincs egyensúlyban és a körkés eléri a talajt, vagy felemelkedik és a motor irányába dől, a vázon található rögzítő rendszert újra állítja vagy a vágófej, vagy a motor irányába, addig, amíg megtalálja a helyes pozíciót.

Ebben az esetben az üzemeltetés könnyű lesz, a motoros kaszát nem kell kézből tartani.

2.0 Üzembe helyezés

A DAC 210/310 motoros kasza üzembe helyezése előtt bizonyosodjon meg, hogy a következő feltételek biztosítva vannak:

- a motoros kasza 5 méteres körzetében nincsenek személyek vagy tárgyak, akik ezzel kapcsolatba léphetnének;
- a motoros kasza vízszintes helyzetben van a talajon;
- a kábelek helyesen vannak felszerelve;
- a vágófejben van elegendő grafitos zsír;
- az üzemanyag keverék, Ruris 2tt Max, vagy egy API osztályzatú olaj: TC vagy ennél kiválóbb olaj és benzin keveréke helyes arányban van, vagyis 25 ml olaj/1 liter üzemanyag (ólommentes benzin);
- az összekeverést egy külön erre acélra használt edényben végezze és 2 percig kavargatja. A keverék **nem** lehet régebbi 2 hetesnél;



- a motor üzemanyag tartályában van minimum 200 ml keverék;
- a gázkar maximumra van húzva és rögzítve van ebben a helyzetben;
- az indító/állító kapcsoló "START" helyzetben van;
- a körkés fel van szerelve és rögzítve van helyesen, a biztonsági csavaranya meg van szorítva;
- a védőburkolat fel van szerelve helyesen;
- a motoros kasza minden csavarja erősen meg van szorítva.

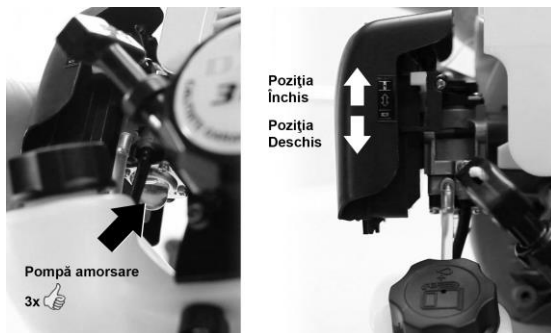

8. ábra

Pompă amorsare = Üzemanyag szivattyú

Poziția închis = Zárva

Poziția deschis = Nyitva

2.1 A motor indítása

1. A motoros kaszát helyezze vízszintesen a talajra
2. Szívassa meg a karburátort benzinnel az üzemanyag-szivattyú 3 egymás utáni nyomogatásával
3. A gázkar és a kapcsoló helyzete indításra van helyezve
4. A fojtószelepkar zárt helyzetben van, amint a 8. ábra mutatja
5. húzza meg maximálisan a gázkart, majd zárja le.





9. ábra

- Engedje ki a gázkart
- Bal kézzel tartsa erősen a motoros kaszát és jobb kézzel húzza meg a rugós indító zsinégét
- A zsinég meghúzását két részben kell tenni. Először könnyed húzással húzza ki a zsinégből kb. 150 mm hosszú részt. Második szakaszban húzza meg erősen és folytonosan a zsinéget (kb. vállmagasságig).
- Ismételje a zsinég húzogatóását addig, amíg meghallja az első indulási tüneteket. Az első indulási tünet után álljon le a zsinég húzogatóásával és a fojtószelepkart helyezze nyitott helyzetbe (8. ábra).
- Ekkor húzogassa újra az indító zsinéget, az előbb leírt módon, amíg a motor maximális fordulaton elindul.
- Ahhoz, hogy a motor alapjáraton működjön, szorítsa meg a gázkart majd engedje el.

FIGYELEM! Ne rángassa az indító zsinéget, mert ezzel károsíthatja az egész indító szerkezetet.

A húzás mindig az indítókötél kifeszítésével történik.

2.2 A motor leállítása

A motoros kasza motorjának leállítása következők szerint történik:

- Engedje el a gázkart és hagyja a motort alapjáraton kb. 1 percig.
- 14. A kapcsolót kapcsolja át "0" helyzetbe.

3.0 Mit ellenőrizzen, ha a Ruris motoros kasza nem válaszol a parancsokra

Amikor a motor nem indul:

1. Ellenőrizze, hogy az indító/állító kapcsoló "I" helyzetben van-e.
2. Ellenőrizze, hogy van-e elég üzemanyag.
3. Ellenőrizze, hogy a karburátorban van-e benzin.
4. Ellenőrizze, hogy a gyertya ad-e le szikrát.
5. Ellenőrizze, hogy az üzemanyag keverék nem régebbi-e, mint 2 hét, ugyanis idővel veszíthet minőségéből.



FIGYELMEZTETÉS: Abban az esetben, ha a Ruris motoros kasza nem válaszol a parancsokra, vagy nem megfelelően működik, azonnal egy Ruris márkaszervizhez kell fordulni.

4.0 A motoros kasza üzemeltetése

A Ruris motoros kaszák olyan termékek, amelyek megengedik a nyírési mód könnyű kiválasztását, anélkül, hogy fölösleges beállítási vagy karbantartási műveleteket kellene elvégezni. A Ruris motoros kasza egy közös testet képez a használójával és maximális üzemeltetési kényelmet nyújt annak.

Ahhoz, hogy optimális körülmények között dolgozhasson, előbb kell ellenőrizni, hogy a kaszálandó területen vannak-e különböző tárgyak, facsutakok, kövek, drótok, hangyabolyok, stb. olyan tárgyak, amelyek kapcsolatba kerülhetnek a vágó tárcsával.

Abban az esetben, ha ilyen tárgyakat talál, próbálja meg ezeket eltávolítani. Ugyanakkor a kiemelkedéseket vagy azokat az elemeket, amelyeket nem tudta eltávolítani jelölje meg valamiképp, hogy munka közben kikerülhesse őket, ezáltal biztosítva biztonságunkat.

Figyelem! Hogy a motoros kaszát biztonságosan üzemeltethesse, olvassa el a kézikönyvet és tartsa be a motoros kasza különböző részein található jelöléseket.



Tilos a motoros kaszát heveder nélkül használni.

Bizonyosodjon meg, hogy a motoros kasza 15 méteres körzetében nincsenek személyek vagy állatok, akiket megsebesíthet, ugyanis maximum fordulatszámon a vágótárcsa kavicsot vagy más tárgyat kidobhat a talajról.

Miután a motoros kaszát megindította és biztonságosan felszerelte a hevedert, nekiláthat a munkának. A biztonsága érdekében kerülje a vágótárcsa érintkezését kavicsal vagy kemény tárgyakkal.

A vágófej meghajtását a gázkar maximumra való húzásával érheti el, ne gázoljon ingadozásokkal, mert ezek az átvitelben sokkakat okoznak és ez idő előtti kopásokhoz vezet.

Helyes használathoz több kaszáási módot használhat:



1. Spirálban vagy 9-esben való kaszálás
 - Kezden el kaszálni a terület egy külső pontján, ugyanakkor válassza ki a kaszálási módot, kaszálhat jobbra vagy balra. Javallott, hogy ne kaszáljon mindkét irányban, mert visszatéréskor letaposhatja a már lekaszált fűvet.10. ábra



10. ábra

2. Egyenes irányba való kaszálás
 - Mielőtt nekifog kaszálni, válasszon ki egy vonatkozási pontot, ami irányába elkezd kaszálni. A kaszálást végezheti jobbra-balra, a kaszálási szokásától függően.

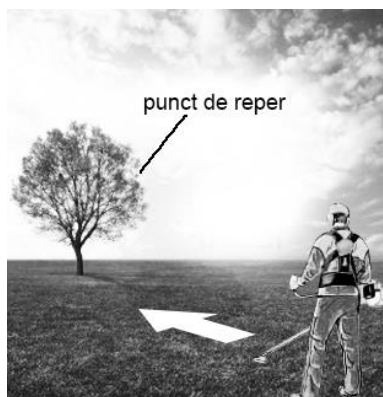



11. ábra

Punct de reper = vonatkozási pont

3. Kaszálás lejtős helyen

- Kerülje a lejtőre vagy emelkedőre való kaszálást. Biztonságos kaszálás érdekében, a munkát végezze merőlegesen a lejtő tengelyére, mindig támaszkodjon a magasabban lévő lábára, a 12. ábrának megfelelően.



12. ábra

4. Bozótvágásra ajánlott módszer (13. ábra)

- A bozótvágást mindig egy jól megválasztott körkéssel kell végezni, a bozótban található cserjék függvényében.
- Biztonságos munka érdekében a munkát mindig a bozót szélén kezdje el, és soha a belsejében, hogy az esetleges baleseteket megelőzze.



13. ábra

5. Damilos fejjel való, ajánlott kaszási módszerek:

- A damilos fej használatánál jól válassza meg a damilt, megfelelően a kaszálandó felületnek.
- A damil, ami a vágófej felszerelésében van, finomra aprítja a fűvet.
- A damilos fejet sikeresen használhatja szegélyek vagy más akadályok körüli kaszálásra, fák körüli kaszálásra.

A damil cserélése egyszerű, csak könnyen oda kell nyomni, vagy könnyen oda kell ütni a fejét a talajhoz, a 14. ábrának megfelelően.







14. ábra

A damil cserélési műveletkor a motor legyen maximális fordulaton.



5.0 Késtípusok

	Nejlonszalas vágófej	Vágófej 2 damil szállal, amelyek hosszúsága automatikusan állítódik a védőburkolaton található kés segítségével. Általában kaszálásra, szegélyek és más akadályok körüli fűnyírásra használjuk.
	3 fogú kés	Kemény acélból gyártott, általában nagy területen, kemény, száraz fű vágására használjuk.
	4 fogú kés	Acélból gyártott, általában kemény fű és száraz gyomnövények eltávolítására használjuk.
	8 fogú kés	Acélból gyártott, cserjék, bokrok, vékony törzsek vágására használjuk.
	80 fogú kés	Acélból gyártott, cserjék, bokrok, bozót irtásoknál, vékony törzsek vágására használjuk.
<i>*A Ruris DAC 210/310 motoros kasza alapfelszereltségébe tartozik egy damilos fej és egy 3 fogú kés.</i>		

6.0 Bejáratás utáni karbantartás

- A körkések megfenésére és más beavatkozásokra javasoljuk, hogy látogasson meg egy Ruris szervizt.
 - Az erőátvitel bizonyos részei grafitos zsírban dolgoznak. Ha szükséges töltsen utána az olajat és ellenőrizze a vágófej házat. Minden használat előtt ellenőrizze a vágófej ház olajsintjét.
 - Ha a körkés nem vág megfelelően, ezt meg lehet fenni, vagy végül ki lehet cserélni.
 - Minden használat előtt végezze el a levegőszűrő karbantartását. Leveszi a levegőszűrő fedelét, kivesszi a levegőszűrőt, és megmossa mosószeres meleg vízben. Miután teljesen megszáradt, visszaszereli.
- FIGYELEM!** Ne használjon kőolajipari terméket a szűrő tisztítására. A megrongálódott levegőszűrőt kötelezően ki kell cserélni, mert a karburátorba vagy a motor égésterébe bejutott szennyeződés, károsodást okozhat.
- Bejáratás után csak Ruris 2TT Max márkájú olajat, vagy más API osztályozású:



TC vagy magasabb rendű olajat használjon.

- Bármilyen kérdésben lépjen kapcsolatba a Ruris területi képviselőjével.
- Ha nem használja a motoros kaszát több mint 2 hétig, ürítse ki a benzintartályt és indítsa meg a motort, hogy a karburátorban lévő benzint is elhasználja. A következő használatnál töltsse fel egy új keverékkel, a jelen kézikönyvben leírtak szerint.

7.0 Karbantartási táblázat

A karbantartandó készülék és a művelet megnevezése		A karbantartási művelet végrehajtásának határideje					
Határidő		Bejáratás ideje alatt		Bejáratás után			
Készülék	Művelet	3 óránként	Munka kezdés előtt	25	50	100	Minimum évente egyszer
Motor	Karburátor állítás				y		
Levegőszűrő	Tisztítás		x				
Gyertya	Tisztítás, Ellenőrzés	X					
	Csere					x	x
Hűtés	Tisztítás		x				
Ágási tér	Tisztítás					y	
Karburátor	Tisztítás					y	y
Üzemanyagkeverék	Csere	La 10 zile.					
Vágófej	Zsír csere vagy pótlás			x			x
Benzinszűrő	Csere			25 óránként			

x- felhasználó

y- engedélyezett szervíz

8.0 Szállítás

Szállításkor, akár rövid távra, akár hosszú távra szállítja, szerelje le mindig a motoros kaszáról a vágókést, esetleges balesetek megelőzése érdekében.

9.0 Tárolás

- A motoros kaszát száraz, fedett, nedvességtől óvott, ablakkal ellátott és megfelelő szellőzéssel rendelkező helyen kell tárolni.
- Ürítse ki az üzemanyagot a tartályból is és a karburátorból is.



- A fém alkatrészeket kenje be zsírral.
- Ne tárolja a motoros kaszát gyúlékony helyen vagy kijáratok közelében.

10.0 Figyelmeztetések

1. Üzemanyaggal vagy zsírral való feltöltéskor állítsa le a motort.
2. A mezőn való használatkor iktasson be 15 perces szüneteket az üzemanyaggal való feltöltések alkalmával. Tilos a folytonos használat!
3. 18 évnél fiatalabb személyeknek tilos a motoros kasza használata.
4. Minden olyan személy, aki nem ismeri és soha nem dolgozott ilyen fűnyíróval, munkakezdés előtt köteles elolvasni a jelen használati utasítást.
5. Ha a motoros kaszát felügyelet nélkül hagyja, bizonyosodjon meg róla, hogy beavatatlan személynek ne legyen lehetősége azt megindítani.
6. Ha szegély vagy fal mellett dolgozik a fűnyíróval, bizonyosodjon meg, hogy a távolság biztonságos.
7. Soha ne dolgozzon a fűnyíróval mezítláb vagy szandálban. Munkavédelmi lábbeliben dolgozzon. Munkakezdés előtt ellenőrizze a területet, távolítsuk el a kavicsokat, fadarabokat, fémdarabokat és bármilyen más idegen tárgyat.
8. A motor megindítása előtt bizonyosodjon meg, hogy a motoros kasza 15 méteres körzete szabad.
9. Töröljön le a fűnyíróról bármilyen üzemanyag kifolyást.
10. Az üzemanyaggal való feltöltést mindig leállított motorral, szellős helyen végezze. E művelet közben ne dohányozzon.
11. Munkakezdés előtt tanulja meg a motor biztonságos leállítását és a készülék helyes használatát.
12. Ne szállítsa vagy tisztítsa a motoros kasza aktív részeit működő motorral.
13. Ne dolgozzon 15 foknál nagyobb dőlésszögű lejtőn.
14. Nem vállalunk felelősséget semmilyen balesetért, ami a fentiek be nem tartása miatt történik.
15. Ha a motoros kaszát 1830 méter tengerszint fölötti magasságban akarja használni, jelentkezzen egy Ruris engedélyezett szervizben a motor átállítása végett. Még ezekkel a beállításokkal is a motor teljesítménye kisebb lesz kb. 3,5 %-kal.



MEGFELELŐSÉGI NYILATKOZATOK

CE MEGFELELŐSÉGI NYILATKOZAT



Gyártó: **SC RURIS IMPEX SRL**

Calea Severinului, nr. 10, Bl. 317b, Craiova, Dolj, Romania

Tel. 0351 464 632, Fax 0351 464 633, www.ruris.ro, office@ruris.ro

Meghatalmazott képviselő: ing. Stroe Marius Catalin – Vezérigazgató

Műszaki dokumentációért felelős személy: ing. Florea Nicolae – Tervezési

Gyártási Igazgató

Gép leírása: **Vállra akasztható vágókéses MOTOROS KASZA** kaszálási műveleteket végez, a motoros kasza alapvető energiaalkatrész, a tényleges munkaeszköz a késes vágóeszköz

Termék: **DAC**

Típus: **210**

Motor: **pe benzina**

Teljesítmény: **1,7 LE**

Vágókés: **3 – 4 fogas**

Indítás: **kézi**

Vágási átmérő: **200-250 mm**

Opcionális: **taiere cu fir, autocut**

Mi, a SC RURIS IMPEX SRL Craiova társaság, a gépek értékesítését szabályozó **1029/2008. Kormányhatározat**, a gépekről szóló 2006/42/EK Irányelv biztonsági védelmi előírások, a mező- és erdőgazdasági gépekről szóló EN12733 Szabvány, Biztonsági előírások, a **(2018/989 EU Rendelet által módosított) belső égésű motorok gáz- és szilárd halmazállapotú szennyezőanyag-kibocsátási határértékeire vonatkozó korlátozó intézkedésekről szóló 2016/1628. EU Rendelet** és az említett Rendelet alkalmazási intézkedéseiről szóló 467/2018. sz. Kormányhatározat szerinti gyártó, elvégeztük a terméknek az említett szabványoknak való megfelelési tanúsítását, és kijelentjük, hogy a termék megfelel a főbb biztonsági és védelmi követelményeknek, nem veszélyezteti az életet, az egészséget, a munkavédelmet, és nincs negatív hatással a környezetre.

Alulírott Stroe Catalin, a gyártó képviselője, saját felelősségemre kijelentem, hogy a termék megfelel a következő szabványoknak és előírásoknak:

-MSZ EN ISO 12100:2011 - Gépek biztonsága. Alapkonceptiók. A kialakítás általános elvei. Alapterminológia, módszertan. Műszaki elvek

-MSZ EN ISO 4254-1:2010/AC:2011 - Mezőgazdasági gépek. Biztonság. Általános követelmények

-SR EN 1050:2000 - Gépi biztonság. Kockázatfelmérési elvek

-MSZ EN ISO 22868:2011 - Erdészeti és kertészeti gépek. Belső égésű, motoros, hordozható, kézi gépek zajvizsgálati előírásai. Műszaki módszer



- MSZ EN ISO 11806-1:2012** - Mező- és erdőgazdasági gépek. Hordozható, kézi, gépi hajtású bozótirtók és fűnyírók biztonsági követelményei és vizsgálatai. 1. rész: Belső égésű motoros hajtású gépek
- MSZ EN ISO 3744:2011** - Akusztika. Zajforrások hangteljesítmény- és hangenergiaszintjének meghatározása
- MSZ EN ISO 5674:2009** - Traktorok, mezőgazdasági gépek és erdészeti gépek. Teljesítményleadó tengelycsonkok védőburkolatai
- MSZ EN 14930+A1:2009** - Mezőgazdasági és erdészeti gépek, valamint kertészeti eszközök. Gyalogvezetésű és kézben tartott gépek. A forró felületek hozzáférhetőségének meghatározása
- a **(2018/989 EU Rendelet által módosított) 2016/1628. EU Rendelet** - a belső égésű motorok gáz- és szilárd halmazállapotú szennyezőanyag-kibocsátási határértékeire vonatkozó korlátozó intézkedésekről
- **2000/14/EK Irányelv** – Kültéri használatra tervezett berendezések zajkibocsátásáról
- **2006/42/EK Irányelv** - a gépekről.

Egyéb alkalmazott szabványok vagy előírások:

- MSZ EN ISO 9001** - Minőségirányítás
- MSZ EN ISO 14001** - Környezeti menedzsment rendszer
- OHSAS 18001** - Munkahelyi egészség és biztonság irányítási rendszer.

MOTOROK JELÖLÉSE ÉS CÍMKÉZÉSE

A szikragyújtású benzines motorok és a SC RURIS társaság berendezéseiben és gépeiben használt motorok, a **(2018/989 EU Rendelet által módosított) 2016/1628 Rendelet** és a 467/2018. Kormányhatározat szerint a következő jelölésekkel vannak ellátva:

- A gyártó márkája és megnevezése: W.H.T.M. Co. Ltd.
- Típus HR1E40-5
- Nettó teljesítmény: 1,7 LE
- A szakosodott gyártó által szerzett típusjóváhagyás szám: e24*2016/1628*2018/989SHA1/P*0123*00
- Motor azonosító száma – egyedi szám.
- TEZ koncepció

Jegyzet: A gyártó rendelkezik a műszaki dokumentációval.

Megjegyzések: A jelen nyilatkozat megegyezik az eredeti példánnyal.

Érvényességi időtartam: A jóváhagyás időpontjától számított 10 év.

Kiállítás helye és kelte: Craiova, 2019.05.06

CE-jelölés alkalmazásának éve: 2019.

Bejegyzési szám: 428/2019.05.06

Meghatalmazott személy és aláírás:

Stroe Marius Catalin
a SC RURIS IMPEX SRL
társaság vezérigazgatója

*/a társaság körbélyegzője/
/olvashatatlan aláírás/*



MEGFELELŐSÉGI NYILATKOZAT

EC

Gyártó: **SC RURIS IMPEX SRL**

Calea Severinului, nr. 10, Bl. 317b, Craiova, Dolj, Romania

Tel. 0351 464 632, Fax 0351 464 633, www.ruris.ro, office@ruris.ro

Meghatalmazott képviselő: ing. Stroe Marius Catalin – Vezérigazgató

Műszaki dokumentációért felelős személy: ing. Florea Nicolae – Tervezési

Gyártási Igazgató

Gép leírása: **Vállra akasztható vágókéses MOTOROS KASZA** kaszálási műveleteket végez, a motoros kasza alapvető energiaalkatrész, a késes vágóeszköz pedig a tényleges munkaeszköz.

Termék: **DAC**Típus: **210**Motor: **benzines, kétütemű**Indítás: **kézi**Teljesítmény: **1,7 LE**Vágási átmérő: **200-250 mm****Hangteljesítményszint (alapjáraton): 93,8 dB****Akusztikus teljesítményszint (Nmax): 93,8 dB**

Az akusztikus teljesítmény (zaj) szintjét az I.N.M.A. Bukarest tanúsítja a 2000/14/EK és az MSZ EN ISO 22868: 2011 irányelv rendelkezéseinek megfelelően.

Mi, a SC RURIS IMPEX SRL Craiova társaság, mint gyártó és forgalmazó, a **2000/14/EK Irányelv**, az épületeken kívül használt felszerelések környezeti zajszennyezéséről szóló **1756/2006. sz. Kormányhatározat**, illetve a **2006/42/EK Irányelv**, a gépek forgalomba hozatalának feltételeit szabályozó **1029/2008. sz. Kormányhatározat** szerint elvégeztük a terméknek az említett szabványoknak való megfelelési ellenőrzését és tanúsítását, és kijelentjük, hogy a termék megfelel a főbb biztonsági és biztonsági követelményeknek.

Alulírott Stroe Catalin, a gyártó képviselője, saját felelősségemre kijelentem, hogy a termék megfelel a következő szabványoknak és előírásoknak:

- **2000/14/EK Irányelv** – Kültéri használatra tervezett berendezések zajkibocsátásáról

- **2006/42/EK Irányelv** – gépek forgalomba hozatala

- **MSZ EN ISO 22868:2011** - Erdészeti és kertészeti gépek. Belső égésű, motoros, hordozható, kézi gépek zajvizsgálati előírásai. Műszaki módszer

- **MSZ EN ISO 11806-1:2012** - Mező- és erdőgazdasági gépek. Hordozható, kézi, gépi hajtású bozótirtók és fűnyírók biztonsági követelményei és vizsgálati. 1. rész: Belső égésű motoros hajtású gépek

- **MSZ EN ISO 3744:2011** - Akusztika. Zajforrások hangteljesítmény- és hangenergiaszintjének meghatározása

Egyéb alkalmazott szabványok vagy előírások:

-**MSZ EN ISO 9001** - Minőségirányítás



- MSZ EN ISO 14001 - Környezeti menedzsment rendszer
- OHSAS18001 - Munkahelyi egészség és biztonság irányítási rendszer.

Jegyzet: A gyártó rendelkezik a műszaki dokumentációval.
CE-jelölés alkalmazásának éve: 2019.
Megjegyzések: A jelen nyilatkozat megegyezik az eredeti példánnyal.
Érvényességi időtartam: A jóváhagyás időpontjától számított 10 év.
Kiállítás helye és kelte: Craiova, 2019.05.06
Bejegyzési szám: 429/ 2019.05.06

Meghatalmazott személy és aláírás: Ing. Stroe Marius Catalin
a SC RURIS IMPEX SRL
társaság vezérigazgatója

*/a társaság körbélyegzője/
/olvashatatlan aláírás/*



MEGFELELŐSÉGI NYILATKOZATOK

CE MEGFELELŐSÉGI NYILATKOZAT



Gyártó: **SC RURIS IMPEX SRL**

Calea Severinului, nr. 10, Bl. 317b, Craiova, Dolj, Románia

Tel. 0351 464 632, Fax 0351 464 633, www.ruris.ro, office@ruris.ro

Meghatalmazott képviselő: ing. Stroe Marius Catalin – Vezérigazgató

Műszaki dokumentációért felelős személy: ing. Florea Nicolae – Tervezési

Gyártási Igazgató

Gép leírása: **Vállra akasztható vágókéses MOTOROS KASZA** kaszálási műveleteket végez, a motoros kasza alapvető energiaalkatrész, a tényleges munkaeszköz a késes vágóeszköz

Termék: **DAC**

Típus: **310**

Motor: **benzines**

Indítás: **kézi**

Teljesítmény: **2,5 LE**

Vágási átmérő: **200-250 mm**

Vágókés: **3 – 4 fogas**

Opcionális: **huzalvágó, automatikus**

Mi, a SC RURIS IMPEX SRL Craiova társaság, a gépek értékesítését szabályozó **1029/2008. Kormányhatározat**, a gépekről szóló 2006/42/EK Irányelv biztonsági védelmi előírások, a mező- és erdőgazdasági gépekről szóló EN12733 Szabvány. Biztonsági előírások, a **(2018/989 EU Rendelet által módosított) belső égésű motorok gáz- és szilárd halmazállapotú szennyezőanyag-kibocsátási határértékeire vonatkozó korlátozó intézkedésekről szóló 2016/1628. EU Rendelet** és az említett Rendelet alkalmazási intézkedéseiről szóló 467/2018. sz. Kormányhatározat szerinti gyártó, elvégeztük a terméknek az említett szabványoknak való megfelelési tanúsítását, és kijelentjük, hogy a termék megfelel a főbb biztonsági és védelmi követelményeknek, nem veszélyezteti az életet, az egészséget, a munkavédelmet, és nincs negatív hatással a környezetre.

Alulírott Stroe Catalin, a gyártó képviselője, saját felelősségemre kijelentem, hogy a termék megfelel a következő szabványoknak és előírásoknak:

-**MSZ EN ISO 12100:2011** - Gépek biztonsága. Alapkonceptiók. A kialakítás általános elvei. Alapterminológia, módszertan. Műszaki elvek

-**MSZ EN ISO 4254-1:2010/AC:2011** - Mezőgazdasági gépek. Biztonság. Általános követelmények

-**SR EN 1050:2000** - Gépi biztonság. Kockázatfelmérési elvek

-**MSZ EN ISO 22868:2011** - Erdészeti és kertészeti gépek. Belső égésű, motoros, hordozható, kézi gépek zajvizsgálati előírásai. Műszaki módszer



- MSZ EN ISO 11806-1:2012** - Mező- és erdőgazdasági gépek. Hordozható, kézi, gépi hajtású bozótirtók és fűnyírók biztonsági követelményei és vizsgálatai. 1. rész: Belső égésű motoros hajtású gépek
- MSZ EN ISO 3744:2011** - Akusztika. Zajforrások hangteljesítmény- és hangenergiaszintjének meghatározása
- MSZ EN ISO 5674:2009** - Traktorok, mezőgazdasági gépek és erdészeti gépek. Teljesítményleadó tengelycsonkok védőburkolatai
- MSZ EN 14930+A1:2009** - Mezőgazdasági és erdészeti gépek, valamint kertészeti eszközök. Gyalogvezetésű és kézben tartott gépek. A forró felületek hozzáférhetőségének meghatározása
- a **(2018/989 EU Rendelet által módosított) 2016/1628. EU Rendelet** - a belső égésű motorok gáz- és szilárd halmazállapotú szennyezőanyag-kibocsátási határértékeire vonatkozó korlátozó intézkedésekről
- **2000/14/EK Irányelv** – Kültéri használatra tervezett berendezések zajkibocsátásáról
- **2006/42/EK Irányelv** - a gépekről.

Egyéb alkalmazott szabványok vagy előírások:

- MSZ EN ISO 9001** - Minőségirányítás
- MSZ EN ISO 14001** - Környezeti menedzsment rendszer
- OHSAS 18001** - Munkahelyi egészség és biztonság irányítási rendszer.

MOTOROK JELÖLÉSE ÉS CÍMKÉZÉSE

A szikragyújtású benzines motorok és a SC RURIS társaság berendezéseiben és gépeiben használt motorok, a **(2018/989 EU Rendelet által módosított) 2016/1628 Rendelet** és a 467/2018. Kormányhatározat szerint a következő jelölésekkel vannak ellátva:

- A gyártó márkája és megnevezése: W.H.T.M. Co. Ltd.
- Típus HR1E44F-5B
- Nettó teljesítmény: 2,5 LE
- A szakosodott gyártó által szerzett típusjövahagyás szám: e24*2016/1628*2018/989SHB1/P*0124*00
- Motor azonosító száma – egyedi szám.
- TEZ koncepció

Jegyzet: A gyártó rendelkezik a műszaki dokumentációval.

Megjegyzések: A jelen nyilatkozat megegyezik az eredeti példánnyal.

Érvényességi időtartam: A jövahagyás időpontjától számított 10 év.

Kiállítás helye és kelte: Craiova, 2019.05.06

CE-jelölés alkalmazásának éve: 2019.

Bejegyzési szám: 430/2019.05.06

Meghatalmazott személy és aláírás:

Stroe Marius Catalin
a SC RURIS IMPEX SRL
társaság vezérigazgatója

*/a társaság körbélyegzője/
/olvashatatlannal aláírás/*



MEGFELELŐSÉGI NYILATKOZAT

Gyártó: **SC RURIS IMPEX SRL**

Calea Severinului, nr. 10, Bl. 317b, Craiova, Dolj, Romania

Tel. 0351 464 632, Fax 0351 464 633, www.ruris.ro, office@ruris.ro

Meghatalmazott képviselő: ing. Stroe Marius Catalin – Vezérigazgató

Műszaki dokumentációért felelős személy: ing. Florea Nicolae – Tervezési

Gyártási Igazgató

Gép leírása: **Vállra akasztható vágókéses MOTOROS KASZA** kaszálási műveleteket végez, a motoros kasza alapvető energiaalkatrész, a késes vágóeszköz pedig a tényleges munkaeszköz

Termék: **DAC**

Típus: **310**

Motor: **benzines, kétütemű**

Indítás: **kézi**

Teljesítmény: **2,5 LE**

Vágási átmérő: **200-250 mm**

Hangteljesítményszint (alapjáraton): 93,8 dB

Akusztiikus teljesítményszint (Nmax): 93,8 dB

Az akusztiikus teljesítmény (zaj) szintjét az I.N.M.A. Bukarest tanúsítja a 2000/14/EK és az MSZ EN ISO 22868: 2011 irányelv rendelkezéseinek megfelelően.

Mi, a SC RURIS IMPEX SRL Craiova társaság, mint gyártó és forgalmazó, a **2000/14/EK Irányelv**, az épületeken kívül használt felszerelések környezeti zajszennyezéséről szóló **1756/2006. sz. Kormányhatározat**, illetve a **2006/42/EK Irányelv**, a gépek forgalomba hozatalának feltételeit szabályozó **1029/2008. sz. Kormányhatározat** szerint elvégeztük a terméknek az említett szabványoknak való megfeleléségi ellenőrzését és tanúsítását, és kijelentjük, hogy a termék megfelel a főbb biztonsági és biztonsági követelményeknek.

Alulírott Stroe Catalin, a gyártó képviselője, saját felelősségemre kijelentem, hogy a termék megfelel a következő szabványoknak és előírásoknak:

- **2000/14/EK Irányelv** – Kültéri használatra tervezett berendezések zajkibocsátásáról

- **2006/42/EK Irányelv** – gépek forgalomba hozatala

- **MSZ EN ISO 22868:2011** - Erdészeti és kertészeti gépek. Belső égésű, motoros, hordozható, kézi gépek zajvizsgálati előírásai. Műszaki módszer

- **MSZ EN ISO 11806-1:2012** - Mező- és erdőgazdasági gépek. Hordozható, kézi, gépi hajtású bozótirtók és fűnyírók biztonsági követelményei és vizsgálatai. 1. rész: Belső égésű motoros hajtású gépek

- **MSZ EN ISO 3744:2011** - Akusztika. Zajforrások hangteljesítmény- és hangenergiaszintjének meghatározása

Egyéb alkalmazott szabványok vagy előírások:

-**MSZ EN ISO 9001** - Minőségirányítás

-**MSZ EN ISO 14001** - Környezeti menedzsment rendszer



-OHSAS18001 - Munkahelyi egészség és biztonság irányítási rendszer.

Jegyzet: A gyártó rendelkezik a műszaki dokumentációval.

CE-jelölés alkalmazásának éve: 2019.

Megjegyzések: A jelen nyilatkozat megegyezik az eredeti példánnyal.

Érvényességi időtartam: A jóváhagyás időpontjától számított 10 év.

Kiállítás helye és kelte: Craiova, 2019.05.09

Bejegyzési szám: 431/ 2019.05.09

Meghatalmazott személy és aláírás: Ing. Stroe Marius Catalin
a SC RURIS IMPEX SRL
társaság vezérigazgatója

*/a társaság körbélyegzője/
/olvashatatlan aláírás/*



MOTORNA KOSA

DAC 210/310

Sadržaj

Uvod	2
Važni koraci pre puštanja u rad i tokom rada	3
Zaštita na radu	5
Sastav DAC 210/310 motorne kose na benzin	6
Tenički podaci	7
Sastavljanje 210/310 motorne kose na benzin	8
Puštanje u rad	10
Šta trebamo da proverimo, ako DAC 210/310 ne reaguje na komande	12
Korišćenje motorne kose	13
Tipovi noževa	17
Održavanje nakon uhodavanja	17
Tabela održavanja	18
Transport	18
Skladištenje	18
Napomene	19
Izjava o usaglašenosti	20



Uvod

- Hvala vam što ste odabrali proizvod DAC 210/310 i dobrodošli u krug naših kupaca.
- Uvereni smo da ćete biti zadovoljni našim proizvodom zbog lakog rukovanja i savršenih performansi.
- Naša dugogodišnja iskustva i korištenje visokokvalitetnih materijala obezbeđuje sastav efikasnih proizvoda, a oni u potpunosti odgovaraju očekivanjima u slučaju da se pridržavate našim preporukama za korištenje i održavanje.
- Ovaj priručnik će vam pružiti one potrebne informacije koje će vam doprineti u korištenju aparata, prikazuje sastav proizvoda, tehničke podatke i načine održavanja.

Motorne kose marke DAC 210/310 se dizajniraju u Rumuniji i proizvode tako, da one odgovaraju svim tipovima trave i žbunja koji se mogu pronaći na teritoriji države.

Istovremeno smo dizajnirali i kontrolni sistem duplo podesivih ručki, sa kojima se može podesiti način košenja rukovaoca u odnosu na ugao nagiba u planinskim krajevima.

Benzinskim motornim kosama marke DAC 210/310 se lako rukuje, lako se održavaju, tako da obezbede kontrolisano korištenje.

Diskovi za sečenje imaju duple oštrice, kako bi obezbedile kvalitetno košenje bez pauziranja i ponovnog oštrenja.

Hvala Vam što ste odabrali proizvode DAC, a istovremeno i kvalitet!

Informacije i korisnički servis:

Telefon: **0351 820 105**

E-mail: **info@ruris.ro**



1.0 Važne mere pre puštanja u rad i tokom rada

Uverite se da je:

1. Ručka za urgentno zaustavljanje namontirana
2. Mešavina goriva odgovarajuća propisanim odnosima benzina/mešavine ulja: 25 ml mešavine ulja/1 litra benzina
3. Korištena mešavina ulja Ruris brenda: Ruris 2TT Max ili ulje iste API klasifikacije: TC ili bolji od navedenog
4. Uhodavanje vršimo na opštem hodu i ne pod naporom. Tri rezervoara goriva na osnovnoj brzini i ne pod opterećenjem. Na svakih 10-15 minuta ubrzavamo na maksimalnu brzinu 10-15 sekundi, kako bi u prigušivaču sagorelo nesagorelo ulje.
5. Kućište sečiva punimo mazivom sa grafitom, propisani nivo pokazuje masnoća na vijku otvora za punjenje, na osnovu dole prikazane slike za montiranje (1. slika). Kapacitet mu je otprilike 20 grama.

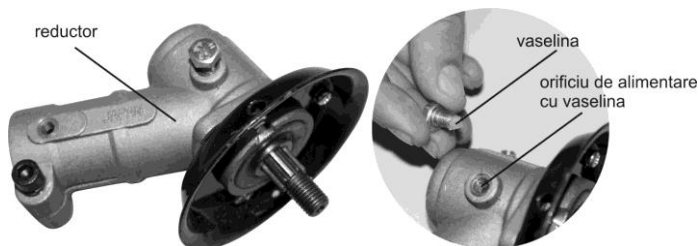

1. slika

Cap reductor = Kućište rezne glave

Vaselina = Mazivo

Orificiul de alimentare cu vaselina = Otvor za mazivo

6. Ručke za odvajanje i preklapanje funkcionišu nežnim povlačenjem starter kabla.
7. Da je disk za sečenje adekvatno namontiran prema opisima 1.4.3 poglavlja.

Pažnja! Prilikom montiranja diska za rezanje trebamo da koristimo blokirajući imbus ključ za odvijanje matice za pričvršćivanje i osiguravajuću maticu u smeru kazaljke na satu. Nakon montiranja diska za sečenje trebate da se uverite da je matica dobro zategnuta i da je disk fiksiran, i da na



površini nema deformiteta i napuklina.

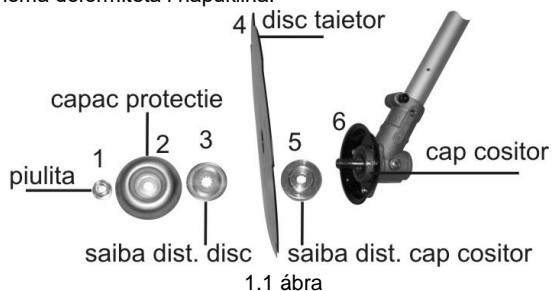

disc taietor- disk za sečenje

capac protectie- protektivna glava

piulita- matica zavrtnja

saiba dist. disc- podmetač za održavanje razdaljine za disk

saiba dist. disc cap cositor- podmetač za održavanje razdaljine za glavu sečiva

cap cositor- glava sečiva

8. Pokretanje kućišta glave sečiva se vrši maksimalnim povlačenjem rukohvata za ubrzavanje.
9. Proverite da li je zaštitna maska diska za sečenje adekvatno namontirana.
10. Napunite Ruris motornu kosu mešavinom goriva.



1.1 Zaštita na radu

Znaci upozorenja:



Evropske norme CE



Opasnost!



Pročitajte uputstvo za upotrebu.



Koristite zaštitnu kacigu, zaštitne naočare i štitnik za uši!



Nemojte koristiti motornu kosu na razdaljine manje od 15 metara od drugih ljudi.



Koristite zaštitne rukavice



Koristite čizme ili zaštitne cipele



Rizik od telesnih povreda za te osobe koje se nalaze u blizini motorne kose



1.2 Delovi Dac 210/310 motorne kose

Motorna kosa Dac 210/310 se sastoji od sledećih elemenata

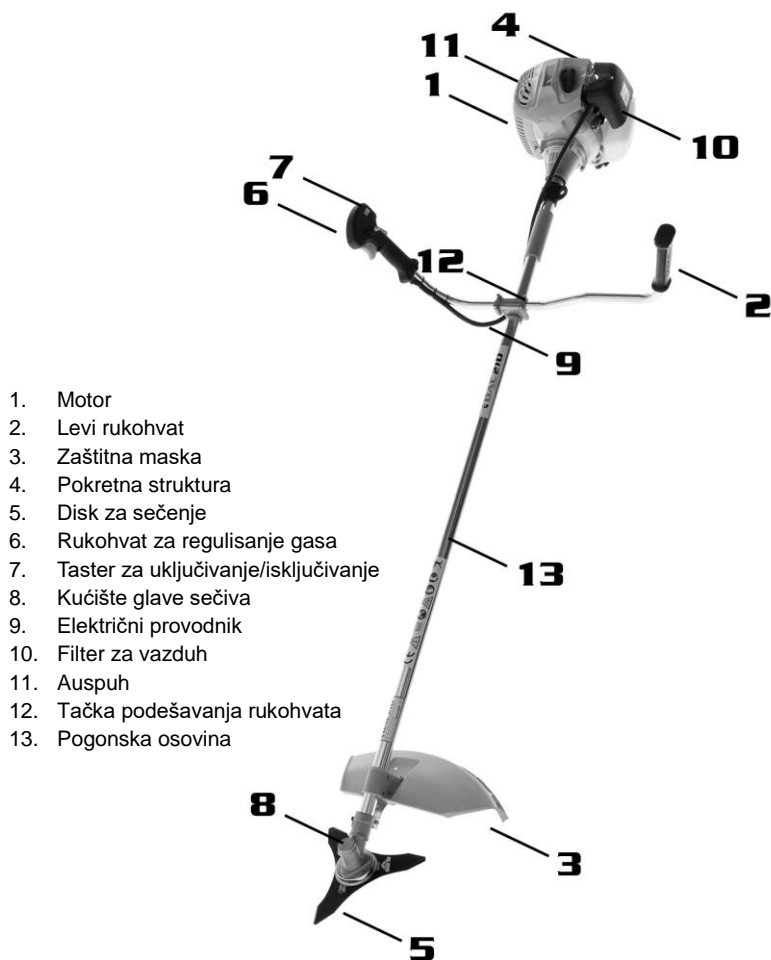

2. slika



1.3 Tehnički podaci

Proizvod	Motorna kosa Dac 210	Motorna kosa Dac 310
Proizvođač motora	TEZ	TEZ
Snaga motora (KS)	1,7	2,5
Zapremina cilindra (cm ³)	42	52
Brzina rada motora	2	2
Namotaj za paljenje	električni	električni
Pokretanje	ručno	ručno
Gorivo (mešavina goriva)	25 ml ulja/ l bezolovnog benzins	25 ml ulja/ l bezolovnog benzins
Kapacitet rezervoara goriva (ml)	1200	1200
Prosečna potrošnja (l/h)	1	1,1
Proizvođač menjača	Ruris	Ruris
Mešavina goriva, ml ulja/litra benzina	25	25
Pribor za pojas	dupli	dupli
Konstrukcija šasijske	Aluminijumska	Aluminijumska
Vibracija rukohvata sa desne strane (m/s ²)	2.36	2.41
Vibracija rukohvata sa leve strane (m/s ²)	2.37	2.42
Presek sečenja (mm)	200-250	200-250
Opseg sečenja (mm)	2100	2100
Osnovni paket	- auto-cut - 3 zubno disk sečivo	- auto-cut - 3 zubno disk sečivo
Pogonsko vratilo / kruto	kruto- standardno	kruto- standardno
Nivo buke (dB(A))	93,8	93,8
Težina	7,5	8
Garancija na motor i proizvod/ meseci	24	24

Opomena!

DAC 210/310 motorna kosa treba da se transportuje bez mešavine goriva. Proverite da se puštanje u rad vrši prema propisima ovog uputstva za upotrebu.



1.4 Montiranje Dac 210/310 motorne kose

Pre puštanja u rad uvek trebate da se uverite da je Ruris motorna kosa montirana adekvatno prema planu opisanom u 1.2 tački, pridržavajući se propisima ovog uputstva. Nakon toga možemo samo da pređemo na puštanje u rad.

Montiranje

1.4.1. Montiranje rukohvata

Opustite vijke koji fiksiraju rukohvate, dok se oni u potpunosti odvoje od navoja i fiksirajte rukohvate, slika 5.



5. slika

Približite jedno drugom rukohvate i podesite jedno naspram drugog, 6. slika.



6. slika



1.4.2 Montiranje i demontiranje diska sečiva ili glave sa damilom

Kako biste postupili adekvatno, potrebni su vam sledeći alati: pin za pričvršćivanje i ključ sa ručkom, koji se nalaze u osnovnom paketu motorne kose.

Redosled montiranja-demontiranja prikazuje slika broj 7.

- Koristite imbus ključ od dodatne opreme DAC210 motorne kose i postavite ga u otvor za glavu sečiva i održivača razdaljine, slika 7.

Koristite ključ i fiksirajte sigurnosnu maticu i okrećite ga u smeru obrnutom od smeru kazaljke na satu kako biste ga zategli, ili u smeru kazaljke na satu kako biste ga opustili.

- Disk za sečenje se može montirati sa obe strane, jer su mu obe strane naoštrene, 7. slika.

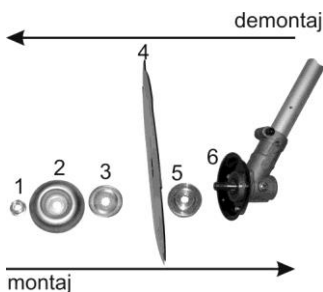

7. Slika

Montaj = Montiranje
Demontaj = Demontiranje

- Proverite, da cela konstrukcija bude adekvatno sastavljena i da disk sečiva bude jako zategnut bez aksijalne i dijagonalne reprodukcije.

Kod montiranja glave sa damilom ne koristimo delove 1. 2. 3. i 4. prikazane na slici 7. Isključivo koristimo podmetač za održavanje razdaljina i glavu navijemo u smeru obrnutom od smeru kazaljke na satu, ručno, koristeći fiksirajući pin, prema 4. potezu uputstva za montiranje.

U slučaju da ovaj postupak ne uspe, odmah trebate da stupite u kontakt sa najbližim Ruris servisom u cilju što ranijeg rešavanja problema.



1.4.3 Montiranje zaštitne maske glave sečiva

Namontirajte zaštitnu masku glave sečiva na tačke fiksiranja i zategnite jako 4 vijka.

Pažnja! Nemojte koristiti motornu kosu Dac 210/310 bez zaštitne maske.

1.4.4 Montiranje remena za ramena

Remen za ramena stavite na ramena a zatim ga osigurajte.

Kaiš za ramena se lako može fiksirati i koristiti na vašem telu, zahvaljujući njegovom brzom sistemu fiksiranja, bez da korisnik izgubi svoje vreme ili se oseća neudobno prilikom rada.

Nakon brzog nameštanja korisnik odmah može da započne sa vršenjem posla.

Kako bi motornu kosu adekvatno podesili u remenu trebate da se uverite da je on u ravnoteži i da on ne dotiče tlo.

U cilju dovođenja u ravnotežu motorne kose prema visini korisnika i remena, trebate da izvršite sledeće mere:

- uverite se da je fiksirajući rimen za dlan ispod kuka korisnika;
- motornu kosu postavite u prsten za fiksiranje remena i ostavite ga slobodno.
- ako motorna kosa nije u ravnoteži i disk nož dotakne tlo, ili se on izdigne i nagne se u smeru motora, didstem za fiksiranje na šasiji ponovo podesite ili u smeru glave sečiva, ili u smeru motora, dok pronađete adekvatnu poziciju.

U ovom slučaju će funkcionisanje biti lako, i motornu kosu ne trebate pridržavati samo rukama.

2.0 Puštanje u rad

Pre puštanja u rad DAC 210/310 motorne kose se uverite da su dati sledeći uslovi:

- u krugu od 5 metara oko motorne kose nema ljudi ili predmeta koji mogu da dođu u kontakt sa njom.
- motorna kosa je u horizontalnom položaju na tlu.
- kablovi su adekvatno namontirani.
- u glavi sečiva ima dovoljno grafitnog maziva.
- mešavina goriva, Ruris 2tt Max, ili ulja API klasifikacije: TC ili boljeg ulja od navedenog, i mešavina benzina je u adekvatnom odnosu, odnosno 25 ml ulja/1 litra goriva (bezolovnog benzina).
- mešanje trebate izvršiti u posudi koja služi isključivo za ove ciljeve, mešajte 2 minuta. Mešavina ne sme biti starija od 2 nedelje.
- U rezervoaru motora ima minimum 200 ml mešavine.



- gasna ručka je povučena na maksimum i fiksirana u ovoj poziciji.
- Taster za pokretanje/zaustavljanje je u „START” poziciji.
- disk sečivo je namontirano i fiksirano adekvatno, sigurnosna matica je zategnuta.
- zaštitna maska je adekvatno namontirana.
- svi zavrtnji motorne kose su jako zategnuti.

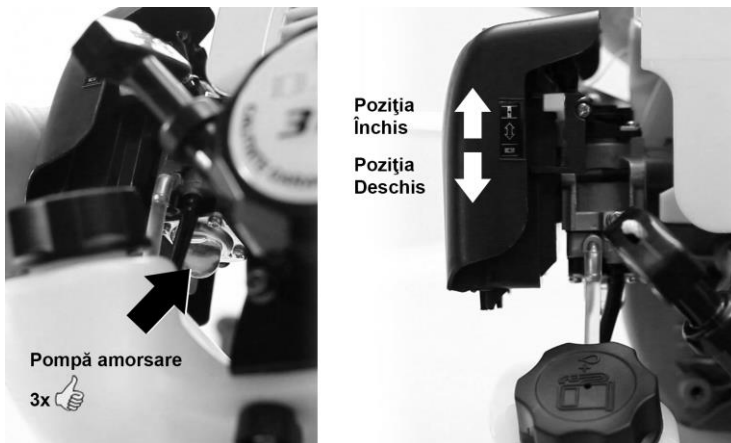

8. slika

Pompa amorsare = Pumpa za gorivo

Pozitia inchis = Zatvoreno

Pozitia deschis = Otvoreno

2.1 Pokretanje motora

1. Motornu kosu postavite horizontalno na tlo
2. Povucite karburator benzinom 3 puta pritiskajući pumpu za gorivo zaredom
3. Gasna ručka i pozicija prekidača je postavljena na pokretanje
4. Ručka prigušnog ventila je u zatvorenom položaju, kako to pokazuje slika 8.
5. Povucite gas ručku do maksimuma a zatim je zatvorite.





9. slika

- Opustite gas ručku
- Levom rukom držite jako motornu kosu a desnom rukom povucite federasti start konopac
- Povlačenje konopca treba da se izvrši iz dva dela. Prvo blagim povlačenjem izvucite otprilike 150 mm dug deo konopca. U drugom delu povucite jako i konstantno konopac (do otp. visine ramena).
- Ponovite povlačenje konopca dok primetite prve znake pokretanja. Nakon prvog znaka pokretanja prestanite sa povlačenjem konopca i ručku prigušnog ventila postavite u otvorenu poziciju (8. slika)
- Tada ponovo povucite starter konopac na način prethodno opisan, dok motor krene na maksimalnom broju obrtaja.
- Da bi motor radio u osnovnom režimu obrtaja, povucite gas ručku a zatim je pustite.

PAŽNJA! Nemojte trzati starter konopac jer na taj način možete da oštetite celi pokretni mehanizam.

Povlačenje se uvek dešava zatezanjem starter konopca.

2.2 Zaustavljanje motora

Zaustavljanje motora motorne kose se radi na sledeći način:

- Opustite gas ručku i pustite da motor radi na osnovnom režimu rada otprilike 1 minut.
14. Prekidač postavite u „0” poziciju.

3.0 Šta trebate da kontrolišete, ako Ruris motorna kosa ne odgovara na komande

Kada se motor ne pokreće:

1. Proverite da li je taster pokretanja/zaustavljanja u „I” poziciji.
2. Proverite da li ima dovoljno goriva.
3. Proverite da li u karburatoru ima benzina.
4. Proverite da li svećica odaje iskr.
5. Proverite da li je mešavina goriva starija od 2 nedelje, jer ona vremenom može da gubi na kvalitetu.



NAPOMENA: U slučaju da Ruris motorna kosa ne odgovara na komande, ili ne funkcioniše adekvatno, odmah se obratite Ruris ovlašćenom servisu.

4.0 Funkcionalnost motorne kose

Ruris motorne kose su proizvodi sa kojima na lak način možete da odaberete metod košenja bez da vršite nepotrebne mere održavanja ili podešavanja. Ruris motorna kosa zajedno funkcioniše sa telom korisnika, i na taj način pruža korisniku maksimalnu udobnost pri korištenju.

Kako biste radili pod optimalnim okolnostima, prvo proverite da li na teritoriji korištenja ima različitih predmeta, ostataka drveća, kamenje, žice, mravinjaka itd., takvih predmeta koji mogu da dođu u kontakt sa sečivom.

U slučaju da pronađete takve predmete, probajte da ih odstranite. Istovremeno ispuščenja ili elemente koje ne možete da odstranite označite na neki način, kako biste ih zaobišli prilikom rada, i na taj način obezbedili njihovu sigurnost.

Pažnja! Kako biste motornu kosu bezbedno koristili, pročitajte priručnik i pridržavajte se signalizacijama označenim na različitim mestima motorne kose.



Zabranjeno je motornu kosu koristiti bez remena. Uverite se da u okolini od 15m oko motorne kose nema osoba ili životnja koje možete povrediti, jer na maksimalnom broju obrtaja sečivo može da izbacii kamenje ili druge predmete sa zemlje.

Nakon što pokrenete motornu kosu i bezbedno namontirate remen, možete da započnete sa radom. U cilju vaše bezbednosti izbegavajte kontakt sečiva sa kamenjem ili tvrdim predmetima.

Pokretanje glave sečiva možete da postignete makismalnim povlačenjem ručke gasa, nemojte da dajete gas sa pauzama, jer to u prenosu može da dovede do šoka, i to može da dovede do prevremenog trošenja.

Prilikom pravilnog korištenja možete koristiti više načina košenja:

1. Košenje u spirali ili u obliku 9
 - Počnite da kosite na spoljašnjoj strani teritorije, istovremeno odaberite metod košenja, možete da kosite s desna na levo. Preporučeno je da ne kosite u oba



smera, jer ćete prilikom vraćanja stati na već pokošenu travu. slika 10.



10. slika

2. Košenje u smeru pravo

- Pre nego što započnete košenje izaberite jednu tačku putanje, u kojem smeru ćete krenuti sa košenjem. Košenje možete da vršite levo desno, u zavisnosti od vaših navika košenja.

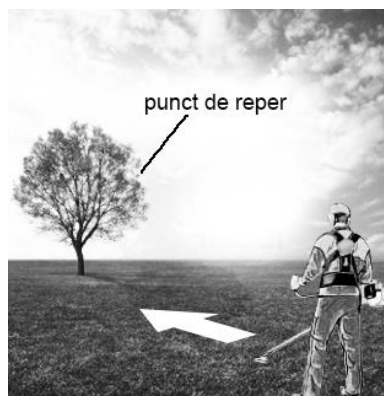

11. slika

Punct de reper = tačka usmerenja



3. Košenje na nizbrdicama
- Izbegavajte košenje na nizbrdicama i uzbrdicama. U cilju bezbednog košenja, posao vršite dijagonalno u smeru spuštanja, i uvek se nagnite na nogu koja vam je više, u skladu sa slikom 12.



12. slika

4. Način preporučen za košenje žbunja (13. ábra)
- Košenje žbunja uvek treba da se vrši dobro izabranim kružnim nožem, u odnosu na rastinje unutar žbunja.
 - U cilju bezbednog rada posao uvek započnite na ivici žbunja, nikad u unutrašnjosti, da biste prevenirali eventualne povrede.



13. slika



5. Preporučeni metodi košenja sa glavom damila:
- Prilikom korištenja glave damila uvek dobro odaberite damil, odgovarajući površini koja se kosi.
 - Damil koji se nalazi u paketu glave sečiva, sitno secka travu.
 - Glavu damila možete uspešno koristiti za košenje oko ivica ili drugih prepreka, kao i za košenje oko drveća.

Zamena damila je jednostavna, samo blago treba da se pritisne, ili blago da se udari glava uz tlo, kao na slici 14.







14. slika

Prilikom zamene damila motor treba da bude namešten na maksimalan broj obrtaja.



5.0 Tipovi noževa

	Rezna glava sa najlonskom niti	Rezna glava sa 2 niti damila, čija se dužina automatski podešava pomoću noža koji se nalazi na zaštitnoj oblozi. Uglavnom se koristi za košenje trave oko ivica i oko drugih prepreka.
	Trozubni nož	Proizveden od čvrstog čelika, uglavnom se koristi na velikim površinama za sečenje tvrde, suve trave.
	Četvorozubni nož	Proizveden od čelika, koristimo ga uglavnom za odstranjivanje tvrde trave i suvih korova.
	Osmozubni nož	Proizveden od čelika, koristimo za sečenje grmlja, žbunja, tankih stabala.
	Nož sa 80 zuba	Proizveden od čelika, koristi se za sečenje grmlja, žbunja, rastinja, tankih stabala.
<i>*U osnovni paket Ruris DAC 210/310 motorne kose ulazi jedna damilska glava i jedan trozubni nož.</i>		

6.0 Održavanje nakon uhodavanja

- Kako bi se kružni noževi izoštrili ili u cilju drugih aktivnosti Vas molimo da posetite jedan od Ruris servisa.
- Delovi prenosa snage funkcionišu u grafitnoj masti. Ako je potrebno nadopunite ulje i proverite kućište rezne glave. Pre svakog korištenja proverite nivo ulja u reznoj glavi.
 - Ako kružni nož ne seče adekvatno, on se može izoštriti, ili se na kraju krajeva može zameniti.
 - Pre svakog korištenja izvršite održavanje filtera za vazduh. Skinete poklopac filtera za vazduh, izvadite vazdušni filter i operete ga u toploj, sapunjavoj vodi. Nakon što se potpuno osuši, vratite ga nazad.
- **PAŽNJA!** Nemojte koristiti naftni proizvod za čišćenje filtera. Ako je filter za vazduh oštećen obavezno ga zamenite, jer zaprljanje koje dospe u karburator ili u prostor sagorevanja u motoru može da dovede do oštećenja.
 - Nakon uhodavanja koristite samo Ruris 2TT Max ulje ili drugo ulje API klase: TC



ili ulje višeg kvaliteta.

- U slučaju svih pitanja stupite u kontakt sa regionalnim Ruris zastupnikom.
- Ako motornu kosu ne koristite duže od 2 nedelje, ispraznite rezervoar za benzin i pokrenite motor, kako biste potrošili i benzin koji se nalazi u karburatoru. Prilikom sledećeg korištenja napunite sa novom mešavinom, prema navedenima u ovom priručniku.

7.0 Tabela održavanja

Imenovanje aparata za održavanje i mere		Rok za izvršenje mere održavanja					
Rok		Za vreme uhadavanja		Nakon uhadavanja			
Aparat	Mera	Svaka 3 sata	Pre početka rada	25	50	100	Minimum godišnje jednom
Motor	Podešavan je karburatora				y		
Filter za vazduh	Čišćenje		x				
Svećica	Čišćenje, kontrolisanje	x					
	Zamena					x	x
Hlađenje	Čišćenje		x				
Prostor sečenja	Čišćenje					y	
Karburator	Čišćenje					y	y
Mešavina goriva	Zamena	Nakon 10 dana.					
Glava sečiva	Zamena maziva ili dodavanje			x			x
Filter za benzin	Zamena			na 25 sati rada			

x- korisnik

y- ovlašćeni servis

8.0 Transport

Prilikom transporta, pa čak i na kratke razdaljine, ali i na velike razdaljine, uvek demontirajte sa motorne kose sečivo, u cilju prevenisanja eventualnih povreda.

9.0 Skladištenje

- Motornu kosu skladištite na suvom, zatvorenom mestu zaštićenom od vlage, sa prozorom i adekvatnim provetravanjem.



- Ispraznite gorivo iz rezervoara i karburatora takođe.
- Metalne delove podmažite.
- Nemojte skladištiti motornu kosu na zapaljivom mesu ili blizu izlaza.

10.0 Napomene

1. Prilikom punjenja gorivom ili podmazivanja zaustavite motor.
2. Prilikom korištenja na livadama uvedite pauze od 15 minuta prilikom punjenja gorivom. Zabranjeno je stalno korištenje.
3. Lica mlađa od 18 godina ne smeju da koriste motornu kosu.
4. Svako lice koje ne poznaje i nikada nije radilo sa ovakvom vrstom motorne kose, pre početka rada obavezno je da pročita ovo uputstvo za upotrebu.
5. Ako motornu kosu ostavite bez nadzora, trebate da se uverite da osobe koje nisu kompetentne nemaju mogućnost da pokrenu mašinu.
6. Ako radite pored ivica ili zida sa motornom kosom, uverite se da je razdaljina na kojoj radite bezbedna.
7. Nikada nemojte raditi sa motornom kosom ako ste bos ili ako nosite sandale. Radite u zaštitnim radnim cipelama. Pre početka rada proverite teritoriju, odstranite kamenje, delove drveta, metalne predmete i bilo kakve druge strane predmete.
8. Pre pokretanja motora se uverite da je okolina motorne kose od 15 metara slobodna.
9. Obrišite sa motorne kose izliveno gorivo.
10. Točenje goriva uvek vršite sa zaustavljenim motorom, na dobro provetrenom mestu. Prilikom ove aktivnosti nemojte pušiti cigare.
11. Pre početka rada naučite kako se motor bezbedno zaustavlja i kako se aparat pravilno koristi.
12. Nemojte transportovati ili čistiti aktivne delove motorne kose sa motorom u funkciji.
13. Nemojte raditi na nagibima većim od 15 stepeni.
14. Ne prihvatamo odgovornost ni za kakve povrede koje nastaju zbog nepridržavanja prethodno navedenima.
15. Ako motornu kosu želite da koristite na nadmorskoj visini iznad 1830 metara, javite se u ovlašćenom Ruris servisu kako bi se motor podesio. I sa takvim podešavanjima kapacitet motora će biti manji za 3,5%.



ИЗЈАВА О УСКЛАЂЕНОСТИ



Произвођач: **SC RURIS IMPEX SRL**

Калеа Северинулуј , Бр. 10, зграда 317 б Кројава, Долж, Румунија
Тел. 0351 464 632, Факс 0351 464 633, www.ruris.ro, office@ruris.ro

Овлашћени заступник: Инж. Строе Мариус Каталин - Генерални директор
Овлашћено лице за техничку документацију: Флореа Николае - Директор
производње

Опис машине: **Ручна моторна коса** има улогу у косењу траве, коси је енергетски саставни део, као и ротациона фреза са ножевима је радна опрема.

Производ: **ДАЦ**

Тип: **210**

Мотор: бензин

Стартовање: **ручно**

Снага: 1,7 ЦП

Ширина за сечење: **200-250 мм**

НОЖ ЗА СЕЧЕЊЕ: са **3 – 4 зуба**

По избору: **сечење уз**

помоћ копча, самосечење

Ми, СЦ РУРИС ИМПЕКС СРЛ Крајова, произвођач и / или дистрибутер, у складу са **Х.Г. 1029/2008** - о условима за стављање у промет наших машина, Директива 2006/42 / ЕЦ - машине; Захтеви безбедности и сигурности, ЕН12733 стандард - Машина за пољопривреду и шумарство. **Безбедност, Х.Г. 2016/1628** (утврђено Директивом **ЕУ 2018/989**) - - утврђивање мере за ограничавање емисије гасова и честица загађивача који потичу из мотора као и **Х.Г. 467/2018** - о условима за стављање у промет машина, извршили смо проверку и сертификацију усклађености производа са наведеним стандардима и изјављујемо да је у складу са главним захтевима.

Ја, доле потписани представник произвођача Строе Каталин, изјављујем под мојом искључивом одговорношћу да производ испуњава следеће европске стандарде и директиве:

-**СР ЕН ИСО 12100: 2011** - Безбедност машина. Основни појмови, општи принципи дизајна. Основна терминологија, методологија. Технички принципи

-**СР ЕН ИСО 4254-1: 2010 / АЦ: 2011** - Пољопривредне машине.

Безбедност. Општи захтеви

-**СР ЕН 1050: 2000** - Сигурност машина. Принципи процене ризика

-**СР ЕН ИСО 22868: 2011** - Машина за шумарство и машине за баштованству.

Кодови за испитивање буке ручних машина, или машина опремљених мотором са унутрашњим сагоревањем. Метод стручности

-**СР ЕН ИСО 11806-1: 2012** - Машина за пољопривреду и шумарство.

Захтеви за безбедност и испитивање за преносне машине за сечење траве које покрећу мотор са унутрашњим сагоревањем. Део 1: Машина опремљена са постављеним мотором са унутрашњим сагоревањем



- СР ЕН ИСО 3744: 2011** - Машине за шумарство и вртларске машине. Акустични тестни код за ручне преносне машине опремљене моторима са унутрашњим сагоревањем. Метод стручности
- СР ЕН ИСО 5674: 2009** - Пољопривредни и шумарски трактори и машине. Заштитници за карданским преносним вратима из утичнице
- СР ЕН 14930 + А1: 2009** - Машине за пољопривреду и шумарство и баштованство. Машине са ручним и пешачким проводником. Одређивање ризика од контакта са врелим површинама –
- **Директива 2000/14 / ЕЦ** - Емисије буке у спољашном окружењу
- **Директива о машинама 2006/42 / ЕЦ.**

Остали стандарди или спецификације:

- СР ЕН ИСО 9001** - Систем за управљање квалитета
- СР ЕН ИСО 14001** – Систем за управљање заштитом животне средине
- ОХСАС18001** - Систем за управљање здравља и безбедношћу на радном месту.

ОЗНАЧАВАЊЕ И ОБЕЛЕЖАВАЊЕ МОТОРА

Бензински мотори са паљењем уз помоћ свећница који се користе на опреми и машинама СЦ РУРИС-а у складу с ЕУ Регулативом 2016/1628 измењена и допуњена Уредбом ЕУ 2018/989) и ХГ 467/2018 означени су са:

- Марка и име произвођача: W.H.T.M. Co. Ltd.
- Тип ХР1Е40-5
- Нето капацитет: 1.7 ЦП
- Број одобрења типа који је добио специјализовани произвођач: e24 * 2016/1628 * 2018 / 989СХА1 / П * 0123 * 00
- Број идентификације мотора - јединствени број.
- Концепт ТЕЗ

Напомена: Техничку документацију држи је произвођач.

Објашњење: Ова изјава је у складу са оригиналом.

Рок употребе: 10 година од дана сагласности.

Место и датум издавања: **Крајова, 06.05.2019.**

Година примене ЦЕ ознаке: **2019.**

Регистарски број: . 428/06.05.2019

Овлашћено лице и потпис:
Инж. Строе Мариус Каталин
Генерални директор SC RURIS
IMPEX SRL



ИЗЈАВА О УСКЛАЂЕНОСТИ

ЕС

Произвођач: **SC RURIS IMPEX SRL**

Калеа Северинулуј , Бр.10, зграда 3176, Кројава, Долж, Румунија

Тел. 0351 464 632, Факс 0351 464 633, www.ruris.ro, office@ruris.ro

Овлашћени заступник: Инж. Строе Мариус Каталин - Генерални директор

Овлашћено лице за техничку документацију: Флореа Николае - Директор производње

Опис машине: **МОТОРНА КОСИЛИЦА НА РАМЕ СА НОЖЕМ** има улогу у кошењу траве, косилица је енергетски саставни део, као и ротациона фреза са ножевима је радна опрема.

Производ: **ДАЦ**

Покретање: **ручно**

Мотор: **бензин, двотактни**

Радна ширина: **200-250 мм**

Тип: **210**

Максимална снага, 1,7 ЦП

Ниво буке мин: 93,8 дБ

Ниво буке макс: 93,8 дБ

(Буке) је сертификован од стране И.Н.М.А. Букурешт у складу са Директивом 2000/14 / ЕЕЦ и СР ЕН ИСО 22868: 2011.

Ми, SC RURIS IMPEX SRL Крајова као произвођач и дистрибутер, у складу са **2000/14/ЦЕ** и **Х.Г. 1756/2006** – што се тиче ограничавање емисије буке у животној средини коју је производи опрема намењена за употребу са спољашњих страна зграда, као и **Х.Г. 1029/2008** - о условима за стављање у промет машина, извршили смо проверку и сертификацију усклађености производа са наведеним стандардима и изјављујемо да је у складу са главним захтевима

Ја, доле потписани произвођач, Строе Каталин, изјављујем под мојом искључивом одговорношћу да производ испуњава следеће европске стандарде и директиве:

- **Директива 2000/14 / ЕЦ** - Емисија буке у спољашњем окружењу

- **Директива 2006/42 / ЕЦ** – Стављање на продају и на тржишту машина

- **СР ЕН ИСО 22868: 2011** - Машине за шумарство и машине за башту.

Акустични код испитивања за машине опремљене са мотором са унутрашњим сагоревањем. Метод експертизе

- **СР ЕН ИСО 11806-1: 2012** - Машине за пољопривреду и шумарство.

Захтеви за безбедност и испитивање за преносне четке и секачице траве које покреће мотор са унутрашњим сагоревањем.

- **СР ЕН ИСО 3744: 2011** - Акустика. Одређивање нивоа акустичне снаге

емитоване из извора буке коришћењем акустичког притиска

Остали коришћени стандарди или спецификације:

- **СР ЕН ИСО 9001** - Систем управљања квалитетом



-**СР ЕН ИСО 14001** - Систем управљања животном средином
-**ОХСАС18001** - Систем управљања заштитом здравља и сигурности на радном месту.

Напомена: Техничку документацију држи је произвођач.

Објашњење: Ова изјава је у складу са оригиналом.

Рок употребе: 10 година од дана сагласности.

Место и датум издавања: **Крајова, 06.05.2019.**

Година примене ЦЕ ознаке: **2019.**

Регистарски број: . 429/06.05.2019

Овлашћено лице и потпис:
Инж. Строе Мариус Каталин
Генерални директор SC RURIS
IMPEX SRL



ИЗЈАВА О УСКЛАЂЕНОСТИ



Произвођач: **SC RURIS IMPEX SRL**

Калеа Северинулуј , Бр. 10, зграда 317 б Кројава, Долж, Румунија
Тел. 0351 464 632, Факс 0351 464 633, www.ruris.ro, office@ruris.ro

Овлашћени заступник: Инж. Строе Мариус Каталин - Генерални директор
Овлашћено лице за техничку документацију: Флореа Николае - Директор
производње

Опис машине: **Ручна моторна коса** има улогу у косењу траве, коси је енергетски саставни део, као и ротациона фреза са ножевима је радна опрема.

Производ: **ДАЦ**

Тип: **310**

Мотор: бензин

Стартовање: **ручно**

Снага: 2,5 ЦП

Ширина за сечење: **200-250 мм**

НОЖ ЗА СЕЧЕЊЕ: са **3 – 4 зуба**

По избору: **сечење уз**

помоћ коца, самосечење

Ми, СЦ РУРИС ИМПЕКС СРЛ Крајова, произвођач и / или дистрибутер, у складу са **Х.Г. 1029/2008** - о условима за стављање у промет наших машина, Директива 2006/42 / ЕЦ - машине; Захтеви безбедности и сигурности, ЕН12733 стандард - Машина за пољопривреду и шумарство. **Безбедност, Х.Г. 2016/1628** (утврђено Директивом **ЕУ 2018/989**) - - утврђивање мере за ограничавање емисије гасова и честица загађивача који потичу из мотора као и **Х.Г. 467/2018** - о условима за стављање у промет машина, извршили смо проверку и сертификацију усклађености производа са наведеним стандардима и изјављујемо да је у складу са главним захтевима.

Ја, доле потписани представник произвођача Строе Каталин, изјављујем под мојом искључивом одговорношћу да производ испуњава следеће европске стандарде и директиве:

-**СР ЕН ИСО 12100: 2011** - Безбедност машина. Основни појмови, општи принципи дизајна. Основна терминологија, методологија. Технички принципи

-**СР ЕН ИСО 4254-1: 2010 / АЦ: 2011** - Пољопривредне машине.

Безбедност. Општи захтеви

-**СР ЕН 1050: 2000** - Сигурност машина. Принципи процене ризика

-**СР ЕН ИСО 22868: 2011** - Машина за шумарство и машине за баштованству.

Кодови за испитивање буке ручних машина, или машина опремљеним мотором са унутрашњим сагоревањем. Метод стручности

-**СР ЕН ИСО 11806-1: 2012** - Машина за пољопривреду и шумарство.

Захтеви за безбедност и испитивање за преносне машине за сечење траве које покрећу мотор са унутрашњим сагоревањем. Део 1: Машина опремљена са постављеним мотором са унутрашњим сагоревањем



- СР ЕН ИСО 3744: 2011** - Машине за шумарство и вртларске машине. Акустични тестни код за ручне преносне машине опремљене моторима са унутрашњим сагоревањем. Метод стручности
- СР ЕН ИСО 5674: 2009** - Пољопривредни и шумарски трактори и машине. Заштитници за карданским преносним вратима из утичнице
- СР ЕН 14930 + А1: 2009** - Машине за пољопривреду и шумарство и баштованство. Машине са ручним и пешачким проводником. Одређивање ризика од контакта са врелим површинама –
- **Директива 2000/14 / ЕЦ** - Емисије буке у спољашном окружењу
- **Директива о машинама 2006/42 / ЕЦ.**

Остали стандарди или спецификације:

- СР ЕН ИСО 9001** - Систем за управљање квалитета
- СР ЕН ИСО 14001** – Систем за управљање заштитом животне средине
- ОХСАС18001** - Систем за управљање здравља и безбедношћу на радном месту.

Остали стандарди или спецификације:

- СР ЕН ИСО 9001** - Систем за управљање квалитета
- СР ЕН ИСО 14001** – Систем за управљање заштитом животне средине
- ОХСАС18001** - Систем за управљање здравља и безбедношћу на радном месту.

ОЗНАЧАВАЊЕ И ОБЕЛЕЖАВАЊЕ МОТОРА

Бензински мотори с паљењем уз помоћ свећница који се користе на опреми и машинама СЦ РУРИС-а у складу с ЕУ Регулативом 2016/1628 измењена и допуњена Уредбом ЕУ 2018/989) и ХГ 467/2018 означени су са:

- Маркер и име произвођача: W.H.T.M. Co. Ltd
- Тип ХР1Е44Ф-5Б
- Нето снага: 2,5 ЦП
- Број одобрења типа добијен од специјализованог произвођача: e24 * 2016/1628 * 2018 / 989СХБ1 / П * 0124 * 00
- Број идентификације мотора - јединствени број.
- Концепт ТЕЗ

Напомена: Техничку документацију држи је произвођач.

Објашњење: Ова изјава је у складу са оригиналом.

Рок употребе: 10 година од дана сагласности.

Место и датум издавања: **Крајова, 06.05.2019.**

Година примене ЦЕ ознаке: **2019.**

Регистарски број: . 430/06.05.2019

Овлашћено лице и потпис:

Инж. Строе Мариус Каталин

Генерални директор
SC RURIS IMPEX SRL



ИЗЈАВА О УСКЛАЂЕНОСТИ

ЕС

Произвођач: **SC RURIS IMPEX SRL**

Калеа Северинулуј , Бр.10, зграда 3176, Кројава, Долж, Румунија

Тел. 0351 464 632, Факс 0351 464 633, www.ruris.ro, office@ruris.ro

Овлашћени заступник: Инж. Строе Мариус Каталин - Генерални

директор

Овлашћено лице за техничку документацију: Флореа Николае - Директор производње

Опис машине: **МОТОРНА КОСИЛИЦА НА РАМЕ СА НОЖЕМ** има улогу у косењу траве, косилица је енергетски саставни део, као и ротациона фреза са ножевима је радна опрема.

Производ: **ДАК**

Покретање: **ручно**

Мотор: **бензин, двотактни**

ЦП

Радна ширина: **200-250 мм**

Тип: **310**

Максимална снага, 2,5

Ниво буке мин: 93,8 дБ

Ниво буке макс: 93,8 дБ

(Буке) је сертификован од стране И.Н.М.А. Букурешт у складу са Директивом 2000/14 / ЕЕЦ и СР ЕН ИСО 22868: 2011.

Ми, SC RURIS IMPEX SRL Крајова као произвођач и дистрибутер, у складу са **Х.Г. 1756/2006** – што се тиче ограничавање емисије буке у животnoj средини коју је производи опрема намењена за употребу са спољашних страна зграда , као и **Х.Г. 1029/2008** - о условима за стављање у промет машина, извршили смо проверку и сертификацију усклађености производа са наведеним стандардима и изјављујемо да је у складу са главним захтевима

- Директива 2000/14 / ЕЦ - Емисија буке у спољашњем окружењу

- Директива 2006/42 / ЕЦ – Стављање на продају и на тржишту машина

-СР ЕН ИСО 22868: 2011 - Машине за шумарство и машине за башту.

Акустични код испитивања за машине опремљене са мотором са

унутрашњим сагоревањем. Метод експертисе

-СР ЕН ИСО 11806-1: 2012 - Машине за пољопривреду и шумарство.

Захтеви за безбедност и испитивање за преносне четке и секачице траве које

покреће мотор са унутрашњим сагоревањем.

-СР ЕН ИСО 3744: 2011 - Акустика. Одређивање нивоа акустичне снаге

емитоване из извора буке коришћењем акустичког притиска

Остали коришћени стандарди или спецификације:

-СР ЕН ИСО 9001 - Систем управљања квалитетом

-СР ЕН ИСО 14001 - Систем управљања животном средином



-OXCAC18001 - Систем управљања заштитом здравља и сигурности на радном месту.

Напомена: Техничку документацију држи је произвођач.

Објашњење: Ова изјава је у складу са оригиналом.

Рок употребе: 10 година од дана сагласности.

Место и датум издавања: **Крајева, 09.05.2019.**

Година примене ЦЕ ознаке: **2019.**

Регистарски број: . 431/09.05.2019

Овлашћено лице и потпис:

Инж. Строе Мариус Каталин

Генерални директор

SC RURIS IMPEX SRL



MOTOCOASA DE UMĂR МОТОКОСАЧКА ЗА РАМО DAC 210/310

Съдържание

Предговор	2
Основни проверки преди пускане в експлоатация и работа	3
Защита на работата	5
Състав на преносимата мотокосячка Дас 210/310	6
Техническа характеристика	7
Монтаж на мотокосячката Дас 210/310	8
Пускане в експлоатация	10
Необходими проверки Ако преносим мотокосячка DAC 210/310 не отговаря на поръчките	12
Експлоатация на мотокосячка	12
Типове ножове	16
Поддръжка след разработване	16
Таблица за поддръжка	17
Придвижване	18
Съхранение(складиране)	18
Предупреждения	18
Декларации за съответствие	20



ВЪВЕДЕНИЕ

- Благодарим Ви, че сте избрали продукта Дас 210/310 добре сте дошли в нашата група
- Ние сме убедени, че ще бъдете доволни от нашия продукт за неговата ефективност и лекота на използване.
- Нашият опит в областта и използването на висококачествени материали доведе до производството на ефикасни продукти, които отговарят на вашите изисквания от много години, като същевременно спазват препоръките за употреба и поддръжка.
- Това ръководство за потребителя ще ви информира как да работите с този продукт, неговата конструкция, техническите му характеристики и поддръжката му.

Преносими мотокосачки от марка Дас 210/310, са проектирани в Румъния, и произведени специално за експлоатация на всички видове треви и храсти, които се намират по повърхността на Румъния.

В същото време разработихме системата за контрол на дръжките с двойно регулиране, в зависимост от режима на косене с коса на оператора и ъгъла на наклона на склона в различни алпийски райони.

Портативните Мотокосачки марка ДАС 210/310 са лесни за използване и лесни за поддръжка, като по този начин ще се радвате на подпомагане по време на работа.

Рязаните дискове са оборудвани с двойни ръбове, за да осигурят добро косене без паузи за пренаточване.

Благодарим Ви, че сте избрали качеството и продукта от нашата гама РУРИС !

Информация за клиентите и поддръжка:

Telefon: **0351 820 105**

E-mail: **info@ruris.ro**



1.0 Основни проверки преди въвеждане в експлоатация и длъжностни лица

Уверете се, че:

1. Обходът(обиколката) на спирачната ръчка за внезапно спиране е коректно монтирана.
2. Горивната смес спазва указаното съотношение на нефт и бензин: 25 мл масло / 1 литър бензин
3. Използваното масло е Ruris: Ruris 2 TT Max или API масло по класификация: TC или по-високо
4. Разработката трябва да се прави на празен ход, а не по време на товарене. Три резервоара за празен ход без натоварване. В рамките на 10 до 15 минути, се ускорява до максимум 10-15 секунди за евакуация от изпускателния ауспух за неизгорялото масло.
5. Редукторната глава е запълнена с графитна грес, посоченото ниво се дава от греста, разположена в горната част на винта в областта на захранване, в съответствие с описания по-долу начин на монтаж, съгласно фиг. 1. Капацитетът му е прибл. 20грама

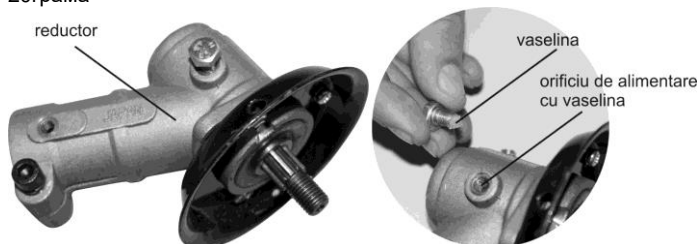

Fig. 1

6. Лостовете за свързване и освобождаване от движение работят и реагират на команди, като внимателно издърпват на стартерното въже
7. Монтирането на ножа или авто-ножа е направено коректно, съгласно глава 1.4.3

Монтаж-демонтаж на режещия диск и авто-режещия.

Внимание! Когато инсталирате режещия диск, използвайте Allen-блокер, за да отвиете затягащата гайка от затягането и безопасността по посока на часовниковата стрелка. След като монтирате режещия диск, уверете се, че гайката е добре стегната и че режещият диск е добре фиксиран, направляван и е без деформации или пукнатини по неговата повърхност.

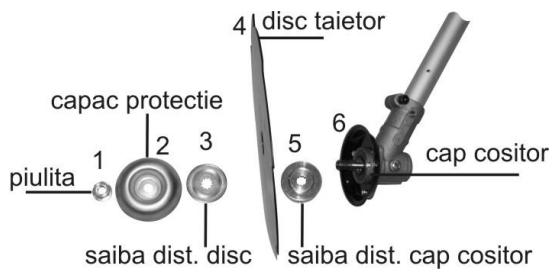

Fig. 1.1

1. Задвижете главата на зъбно колело(редуктора) чрез натискане на лоста за ускорение до максимум.
2. Проверете дали защитното устройство на режещия диск е монтирано коректно.
3. Захранвайте със смес от горивото на мотокопачка Дас 210/310.



1.1 Защита при работа

Предупреждения:



Европейски норми CE



Опасност !



Четете ръководството за употреба



Използвайте каска за предпазване



Не използвайте мотокосачката на едно разстояние по-малко от 15 м от присъствието на други лица



Използвайте ръкавици за защита



Използвайте ботуши или обувки за защита



Опасност от нараняване на хора в близост до мотокосата



1.2 Компоненти на мотокоса Дас 210/310

Мотокоса Дас 210/310 е съставена от следните елементи:

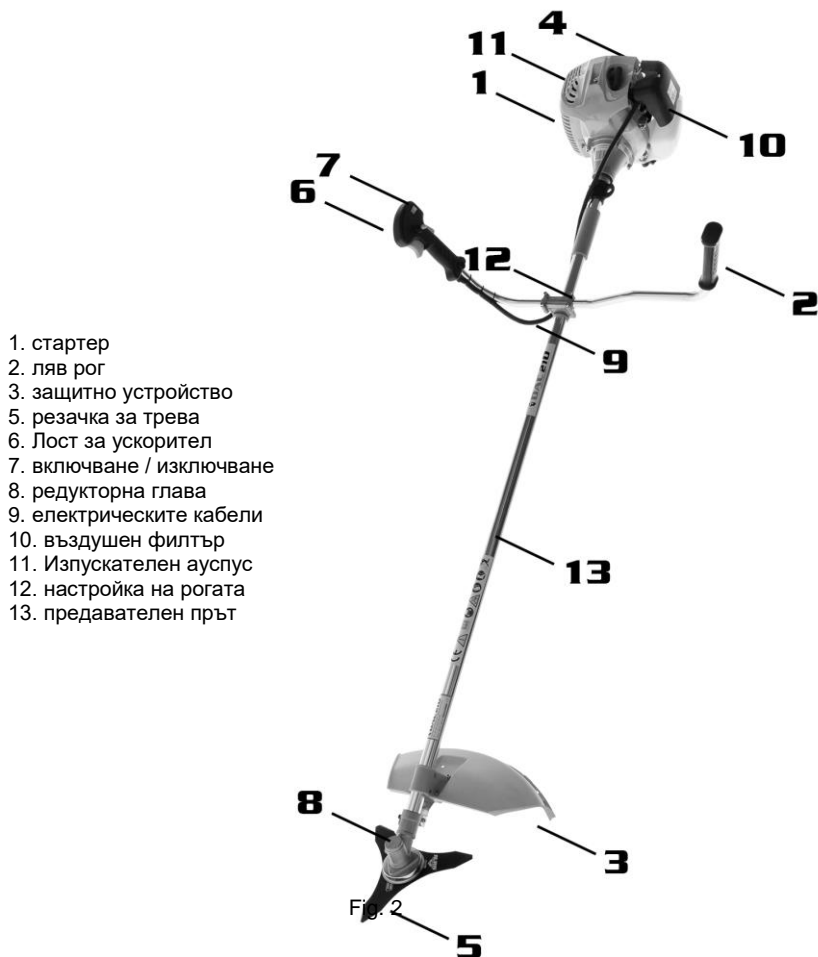



1.3 Техническа характеристика

Продукт	Мотокосачка	Мотокосачка
	Das 210	Das 310
Производител на двигателя	TEZ	TEZ
Мощност на двигателя (CP)	1,7	2,5
Капацитет на цилиндъра (cm ³)	42	52
Цикъл на работа на двигателя(времена)	2	2
Запалителна бобина(серпентина)	електроника	електроника
Пуск	ръчно	ръчно
Гориво (горивна смес)	25 ml ulei/l безоловен бензин	25 ml ulei/l безоловен бензин
Капацитет на резервоара за гориво (ml)	1200	1200
Средна консумация на гориво (l/h)	1	1.1
Производител на трансмисията	Ruris	Ruris
Горивна смес, ml масло/литър бензин	25	25
Впрегатни принадлежности	dublu	dublu
Ръководство за шасито	алуминии	алуминии
Вибрации на дръжката надясно (m/s ²)	2.36	2.41
Вибрации на дръжката наляво (m/s ²)	2.37	2.42
Диаметър на рязане (mm) – по избор	200-250	200-250
Средно радиус на рязане за едно преминаване (mm)	2100	2100
Серийно оборудване	- auto-cut - cutiț 3 dinți	- auto-cut - cutiț 3 dinți
Задвижващ вал гъвкав/твърд(скован)	rigid-standard	rigid-standard
Ниво на шум (dB(A))	93,8	93,8
Тегло	7.5	8
Гаранция на продукта и двигател,месец	24	24

Внимание!

Мотокосачките Das 210/310 не се доставят с горивна смес в двигателя. Преди пускане в експлоатация, проверете дали пускането в експлоатация е извършено съгласно инструкциите в ръководството



1.4 Монтаж на мотокосачка Дас 210/310

Преди монтажа и пускането в експлоатация трябва да се уверите, че Мотокосачка Дас 210/310 е правилно сглобена според плана на компонентите в 1.2 и спазвайте инструкциите в това ръководство. Само след това можете да продължите с правилното въвеждане в експлоатация.

Монтаж

1.4.1. Монтиране на дръжките

Разхлабете винтовете, разположени на нагръдник(КОЛАН) за захващане на рогата чрез разхлабване, докато същата се освободи от жицата и съответно фиксирайте роговете. fig. 5



Fig. 5

Приближете се до роговете и ги позиционирайте лице в лице напред, за да се **съгласуват** fig. 6.



Fig. 6

1.4.2 Монтаж-демонтаж на режещия диск и авто-ножовете

За да направите това правилно, ще трябва да имате под ръка следните инструменти: имбус-блокаж(алън заключване) и ключ с ръкохватка от оборудването на мотокосачката



Показан е редът за сглобяване(монтаж) и демонтаж fig. 7

- Използвайте imbus-блокатор от оборудването на мотокосачка Das 210 и го поставете в отвора на блока на главата на редуктора и в блокиращия отвор на дистанционното от fig. 7 позиция. 5

Използвайте ключа от оборудването на мотокосачка Das, фиксирайте предпазната гайка завъртете обратно на часовниковата стрелка, за да я затегнете или да я отворите по посока на часовниковата стрелка..

- Режещият диск с Зъба (поз.. 4 fig. 7) може да бъде монтиран от всяка страна с двойно заточване demontaj

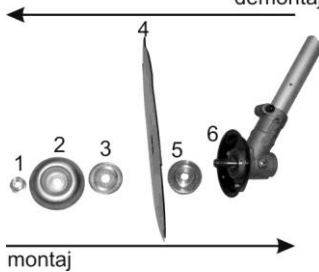

Fig. 7

Проверете дали целият комплект е монтиран правилно и дали дискът е здраво затегнат без аксиално или напречно възпроизвеждане.

При монтажа на авто-ножове 1, 2, 3 и 4 от ФИГ. 7 не се използват. Използвайте заключващата шайба (поз. 5, фиг. 7), за да заключите вала на редукторната глава, а авто-ножът се връзва после, в смисъл завъртане обратно на часовниковата стрелка с ръка, което ни помага да заключваме и затягаме.

В случай, че това не е успешно, незабавно трябва да подадете сигнал до най-близкия сервизен център на Ruris.

1.4.3 Монтиране на устройството за защита на предавката(редукторска глава)

Монтирайте предпазителя на предавката в точките за фиксиране и здраво затегнете четирите винта

Внимание! Не използвайте мотокосачка Das 210/310 без тази защита

1.4.4 Монтиране наколан?/хамут?harnașamentului

За монтаж на **harnașamentului** трябва да го позиционирате на раменете, а след това да го осигурите.

Харнаментът/ **harnașamentului** може лесно да се закрепил върху корпуса на потребителя чрез бързи регулатори, без да се губи времето за ползване или да се изпита дискомфорт по време на експлоатация. Prin ajustarea rapidă, utilizatorul poate începe imediat lucrul.



За да може да се позиционира правилно мотокосячката в приспособлението (**нагръдник(колан/ремък)**), уверете се, че тя стои в равновесие и не докосва почвата...

За да балансирате мотокосячката спрямо **харнаментата** и височината на потребителя, трябва да извършите следните маневри:

- гарантирайте си сигурност, че **харнаментата** е разположено на една дълга педя под ръба на потребителя
- позиционирайте мотокосячката в безопасност на **харнаментата** и я оставете свободно
- в случай, че мотокосячката не е в равновесие и докосва с режещите дискове повърхността или мотокосячката има склонност да стои под наклон към двигателя ще трябва да промените позицията на системата за закрепване, разположена върху пръта(оста) на трансмисията, към двигателя или режещия диск, до момента, в който намерите равновесната точка на мотокосячката.

В този случай експлоатацията ще бъде направена лесно, без да се поддържа мотокосячката в ръцете.



2.0 Въвеждане в работа

Преди да започнете работа с мотокосячка Das 210/310 трябва да сте се осигурили, че сте изпълнили следните условия:

- На 5-метров радиус на мотокосячка Das 210/310 няма лица или предмети, с които да влиза в контакт;
 - Мотокосячката е в хоризонтално положение спрямо почвата.
 - Кабелите са коректно свързани;
 - Рогата (дръжките) са коректно монтирани и прикрепени;
 - За задвижващата глава има графитна грес върху винта;
 - Маслена смес Ruris 2t Max или масло по класификация API класификация масло: TC или по-горе от същото и горивото е правилно пропорционално 25 мл масло / 1 литър гориво (безоловен бензин);
 - Сместа се изработва в специален контейнер и се хомогенизира за поне 2 минути и да не е по-стара от 2-3 седмици
 - Двигателят да има минимум 200 мл смес в резервоара;
 - лостът на дросела е напълно зацепен и заключен в това положение;
 - Превключвателят за включване / изключване е настроен "I"
 - режещият диск е монтиран и закрепен правилно, защитен с предпазната гайка
 - Защитното устройство е монтирано правилно
- Всички винтове за мотокосячката да са здраво затегнати.

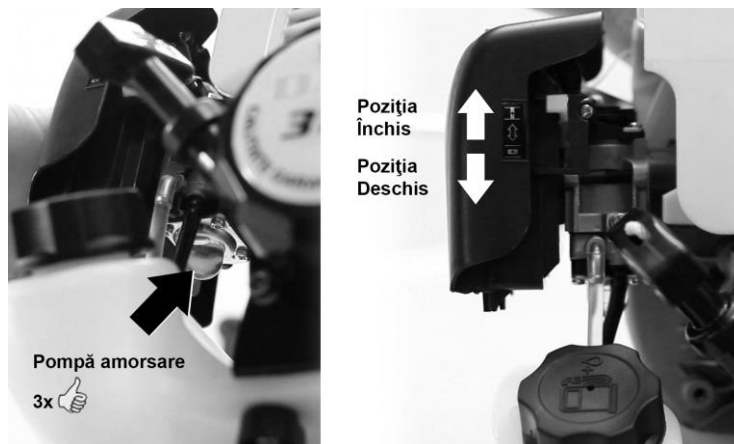

Fig. 8 позиция затворено /позиция отворено;

2.1 Пуск на двигателя

- Поставете мотокосачката в хоризонтална позиция върху почвата
- Подгответе(нагнетете) бензиновия карбуратор с 3 последователни налягания на бензиновата помпа
- Лостът за ускорение и превключвателя са в правилна позиция за да стартират
- Позиционирайте ударната клапа в затворено положение Fig. 8
- Задвижете лоста за ускорение до макс. и го заключете Fig. 9
- Освободете лоста за ускорение
- Затиснете здраво с лявата си ръка мотокосачката и с дясната си ръка издърпайте стартерното въже.
- Издърпването на влакното трябва да се извърши на две стъпки. Първата стъпка ще бъде направена чрез леко издърпване на стартера, докато въжето е пренапрегнато и излизането от стартерната ролка е около 150 мм. Втората стъпка ще бъде да издърпате здраво и дълго без прекъсване (издърпайте въжето на стартера до раменете си)
- Тегленето се извършва, докато не чуете първия симптом на стартиране. След първия симптом на стартиране, спрете дърпането на стартерното въже и завъртете клапана на удар(смукач) в отворено положение (фигура 8).
- В този момент издърпайте стартовото въже по същия начин, както е обяснено по-рано, докато двигателят не тръгне с висока скорост.

За да работи двигателя при празен ход, задействайте чрез затягане лоста на ускорение(газта) и после освободете



ВНИМАНИЕ! Не издърпайте внезапно стартера, тъй като рискувате да повредите целия монтажен възел.

Винаги дърпането се извършва чрез предварително опъване на стартерното въже.

2.2 Спиране на двигателя

Спирането на двигателя на мотокосачката се извършва както следва:

- Освободете лоста на газта и оставете двигателя да работи за около 1 минута.
- Превключете прекъсвача за вкл. / изкл. в положение "0"

3.0. Необходими проверки в случаи, в които мотокосачка Дас 210/310 не отговаря на командите

3.0 Когато двигателят не тръгва :

1. Проверете дали превключвателят за включване /изключване е в положение "I".

2. Проверете дали е достатъчно горивото.

3. Проверете дали **стартерната**(карборатор) помпа е пълна с бензин.

4. Проверете дали свещта дава искри.

5. Проверете дали смесването на горивото не е по-старо от 2 седмици, тъй като рискът е загуба на октановата цифра

ВНИМАНИЕ: В случай, че мотокосачката за рамо Дас не отговаря на командите или не работи правилно, трябва незабавно да се обърнете към оторизиран сервиз Ruris.

4.0 Експлоатация на мотокосачка за рамо

Мотокосачка за рамо марка Дас са продукти, които позволяват лесно избиране модул за косене, без да се извършват последователни манипулации и регулиране или поддръжка. Мотокосачките Дас създават единен корпус(тяло) с потребителя и осигуряват максимален и перфектен комфорт при експлоатация.

За да можете да използвате мотокосачката при оптимални условия на работа, ще трябва да проверите преди да започнете косене, дали при косене по повърхността има предмети, дънери, дървени стърготини, камъни, жици, мъх и др. предмети, с които режещият диск може да влезе в контакт.

Ако откриете такива предмети, ще трябва да ги отстраните от повърхността, която ще бъде изсечена(почистена). В същото време неравностите или други елементи, които биха могли да застрашат вашата безопасност по време на експлоатация, ще бъдат подчертани от маркировката в тези области.



Внимание! За да можете безопасно да използвате мотокосачката, ще трябва да прочетете ръководството и да имате предвид маркировките на мотокосачката.

Забранено е използването на мотокрос без **нагръдник(колан)**..

Уверете се преди за започнете работа, че на разстояние минимум 15 метра няма хора или животни, които могат да бъдат наранени, защото при максималната скорост на режещия диск, чрез контакт с почвен чакъл или други предмети, могат да бъдат проектирани на открито.

..

След като стартирате мотокосачката и я позиционирате в безопасения нагръдник, можете да продължите работа. За вашата безопасност избягвайте контактувате на диска с камъни или твърди тела.

Задействането на редукторната глава се постига чрез задействане на лоста за максимално ускорение по време на косене, без колебания, които създават шок в трансмисията и определят преждевременното му износване

ЗАБЕЛЕЖКА: Не се коси с блокирано ускорение с бутона за заключване
За правилна работа можете да приложите няколко метода на косене:

1. Метод за косене спирала или цифра 9

- Започнете косене от най-външната повърхност на повърхността, като същевременно изберете режима на косене, можете да косите право или ляво. Препоръчва се да не косите в двете посоки, тъй като рискувате да отрежете сено в посока на връщане, както е показано на фиг. 10



Fig. 10

2 Метод за косене право

- Преди да започнете да косите, задайте ориентир, към който ще се движите. Косенето може да се извърши чрез завъртане на дръжките последователно вдясно или наляво в зависимост от режима на косене



Fig. 11

3.Метод за косене на наклон или рампа

- Избягвайте косене на рампа или наклон. За да можете безопасно да косите, позиционирайте себе си перпендикулярно върху оста на наклона и винаги да лежи в подножието на рампата, както е показано на фиг. 12



Fig. 12

4.Метод на косене, използван за изкореняване (фиг.13)

- За безопасно изкореняване винаги трябва да започвате от края на повърхността за косене и никога от вътрешността на тази повърхност, за да избегнете евентуални аварии.



Fig. 13

5.Метод на косене с автоматично изрязване

- За използване на авто-рязане трябва да изберете перфектно типа на нишката, за да може повърхността да се вентилира или коси
- Нишката, която е оборудвана за ауто-рязане ще наситни финно тревата
- Ауто-рязането може да се използва успешно в зони с препятствия, за аериране на дървета, в зоните на фугите с бордюри.

За да се справите с нишката, ще трябва да задействате ауто-рязане, като го натиснете върху почвата или чрез леко удряне върху почвата, съгласно фиг. 14

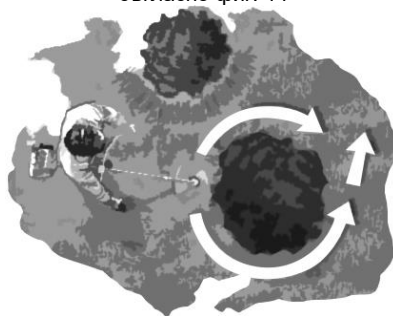

Fig. 14

Тази операция по обработка на кабела ще се извърши при максимална скорост на двигателя.



5.0 Типове ножове

	ауто-нож	2-жична глава за рязане, чиято дължина се регулира автоматично чрез самоизрязване чрез ножа на предпазителя. Особено се използва за косене и косене в места с препятствия.
	Ножове с 3 зъба	Изработена от стомана, предназначена за работа на твърда и суха трева на големи повърхности.
	Ножове с 4 зъба	Изработена от стомана, предназначена да отстрани суровата(твърда) трева и на бодили, на големи повърхности.
	Ножове с 8 зъба	Изработени от стомана, предназначени за рязане на храсти, храсталаци, туфи и тънки стебла (хросторез)
	Ножове с 80 зъба	Изработени от стомана, предназначени за рязане на храсти, храсталаци, туфи с тънки стебла и работи по обезлесяване,
<i>*Пакетът мотокосачка за рамо DAC 210/310 включва само ауто-ножове и 3-зъбен нож</i>		

6.Поддръжка след работа

- За да заточите диска за рязане, както и за други интервенции, препоръчително е да се преминете към оторизирана служба Ruris
 - Някои части на трансмисията работят във графитна грес.
 - Необходимо е да се напълни с грес и да се провери редукторната глава. Количеството на греса в предавката трябва да се проверява преди всяка употреба.
 - Ако режещият инструмент не се реже правилно, той може да бъде заострен или евентуално заменен.
- Поддържането на въздушния филтър се извършва преди всяка употреба. Разгръща се капака на въздушния филтър, изважда се въздушния филтър и го измивате с топла вода и препарат. След като е напълно изсъхнал, той се монтира на място.
- ВНИМАНИЕ!** Не използвайте петролни продукти при почистване на филтъра. Повреденият въздушен филтър трябва да се смени, в противен случай прахът и примесите, които могат да влязат в карбуратора и в двигателя, ще доведат до повреда.



□ Винаги използвайте маслото само след пускането в експлоатация и след гаранцията Ruris 2TT Max или по класификация API: TC или по-горно качество

▪ Свържете се с вашия оторизиран дилър за проблеми или недоразумения за това как да работите с машината Ruris от зоната.

Ако не работите с мотокосячката повече от 2 седмици, ще трябва да изпразните резервоара и да стартирате мотора, за да консумирате горивото в карбуратора. Следващата употреба трябва да бъде запълнена с нова смес, посочена в ръководството за потребителя

7.0 Таблица за поддръжка

Устройство, което трябва да се поддържа и Име на операцията		Срок на операцията по поддръжката					
Термин		În timpul rodajului		În perioada de după rodaj			
Уред	Операция	На3часа	Преди всяко начало на работа	25	50	100	Най-малко веднъж годишно
Двигател	Настройки на карбуратора				y		
Въздушен филтър	Почистване		x				
свещ	Почистване, Контрол	x					
	Преместване					x	x
Изстудяване	Почистване		x				
Пространство на изгаряне	Почистване					y	
Карбуратор	Почистване					y	y
Горивна смес	Заменяне	на 10 дена.					
Ангренаж (reductor)	Променете маската			x			x
Filtru benzina	Înlocuire			La 25 ore			

x-utilizator

y-service autorizat



8.0 Придвижване

Когато искате да управлявате мотокосачка Das 210/310 на къси или дълги разстояния, винаги разглобявайте режещия диск, за да избегнете възможни аварии или повреди.

9.0 Съхранение

- Мотокосачките трябва да се съхраняват в сухи, покрити и влагоустойчиви помещения с подходящо остъкляване и вентилация.
- Изпразнете цялото гориво както от резервоара, така и от карбуратора.
- Смажете всички активни метални части с смазка.

Не съхранявайте мотокосачката в близост до запалими зони или изходи

10.0 предупреждения

Двигателят трябва да се изключи при подаването на горивото или смазването и след това да стартира двигателя.

- Експлоатация в тази област на мотокосачката се извършва с 15-мин.почивки между снабдяването с гориво. Непрекъснатото действие е забранено!
- На хората под 18-годишна възраст не се разрешава използването на този мотокосачката.
- Всеки човек, който не познава машината и никога не е използвал нея, трябва да прочете ръководството за употреба, преди да работи с продукта.
- Ако оставяте мотокосачката без надзор, уверете се, че не може да го стартира неупълномощено лице.
- Когато работите с мотокосачката в близост до стена или бордюр, уверете се, че сте в безопасност.
- Никога не работете боси или по сандали.
- Подгответе се да работите с устойчиви обувки. Преди да започнете да работите, проверете почвата, премахнете камъни, дървени трупи, парчета метал и всяко чуждо тяло.
- Преди да стартира двигателя, потребителят трябва да осигури радиус от най-малко 15 м пред мотокосачката свободно,
- Избършете всякакви изтичания на гориво от мотокосачката.
- Винаги зареждайте резервоара за бензин, когато двигателят е изключен и в проветриво въздушно пространство. Не пушете, когато правите това.
- Преди да започнете да работите с мотокосачката, научете се да спирате двигателя при безопасни условия и при използване на машината коректно.
- Не транспортирайте или почиствайте косачката при работещ двигател.
- Не работете на наклон, по-голям от 15 градуса



- Ние не поемаме отговорност за произшествия(злополуки), при които не са спазени гореспоменатите условия

Ако двигателят работи на височина над 1830 м над морското равнище, обадете се на оторизиран сервизен техник на Ruris за регулиране на двигателя. Дори при тези модификации мощността на двигателя ще намалее с около 3,5%



ДЕКЛАРАЦИИ ЗА СЪОТВЕТСТВИЕ

СЕ ДЕКЛАРАЦИЯ ЗА СЪОТВЕТСТВИЕ



Производител: **С.Ч. РУРИС ИМПЕКС С.Р.Л. [SC RURIS IMPEX SRL]**
 „Каля Серейнулуй“, № 10, Бл. 3176, гр. Крайова, Окръг Долж, Румъния
 Тел. 0351 464 632, Факс: 0351 464 633, www.ruris.ro, office@ruris.ro
 Упълномощен представител: инж. Строе Мариус Кътълин – Генерален
 Директор
 Упълномощено лице за техническото досие: инж. Флореа Николае –
 Директор по Проектиране на Производство

Описание на машината: **МОТОРНА КОСА за рамо с нож**, извършва
 операции по косене като моторната коса е основният енергиен
 компонент, а режещо устройство с нож представлява действителното
 работно оборудване.

Продукт: **DAC**

Тип: **210**

Двигател: **бензинов**

Мощност: **1,7 К.С.**

Косещ нож: **с 3 – 4 зъба**

Стартиране: **ръчно**

Диаметър на косене: **200-250 mm**

По избор: **косене с тел, autocut**

Ние, **С.Ч. РУРИС ИМПЕКС С.Р.Л [SC RURIS IMPEX SRL]** Крайова,
 производител **съгласно П.Р. 1029/2008** - за условията за пускане на
 машини на пазара, **Директива 2006/42 / ЕК** - машини; изисквания за
 безопасност и сигурност, Стандарт EN12733 - Земеделска и горска
 техника. Безопасност, **Регламент на ЕС 2016/1628 (изменен с**
Регламент на ЕС 2018/989) - определяне на мерки за ограничаване
на газообразните и праховите замърсители от двигателите и П.Р.
 467/2018 за мерките за прилагане на посочения Регламент, извършихме
 удостоверяването на съответствието на продукта с посочените
 стандарти и декларираме, че отговаря на основните изисквания за
 безопасност и сигурност, не застрашава живота, здравето,
 безопасността на труда и не оказва отрицателно въздействие върху
 околната среда.

Долуподписаният Строе Кътълин, представител на производителя,
 декларирам на своя отговорност, че продуктът отговаря на следните
 стандарти и норми:



- SR EN ISO 12100:2011** - Безопасност на машините. Основни понятия, общи принципи на проектиране. Основна терминология, методология. Технически принципи.
 - SR EN ISO 4254-1:2010/AC:2011** - Селскостопанска техника. Безопасност. Общи изисквания.
 - SR EN 1050:2000** - Безопасност на машините. Принципи за оценка на риска.
 - SR EN ISO 22868:2011** - Машини за горско стопанство и машини за градинарство. Код за акустично изпитване за преносими ръчни машини, оборудвани с двигател с вътрешно горене. Метод на експертиза.
 - SR EN ISO 11806-1:2012** - Земеделска и горска техника. Изисквания за безопасност и изпитване за преносими уреди за изчистване на храсти и косене на трева, задвижвани от двигател с вътрешно горене. Част 1: Машини, оборудвани с интегриран двигател с вътрешно горене.
 - SR EN ISO 3744:2011** - Акустика. Определяне на нивата на акустична мощност, излъчвани от източници на шум с помощта на акустично налягане.
 - SR EN ISO 5674:2009** - Селскостопански и горски трактори и машини. Предпазители за карданични трансмисионни валове от вала за отвеждане на мощност.
 - SR EN 14930+A1:2009** - Машини за селското и горското стопанство и градинските машини. Машини държани на ръка и с пешеходен проводник. Определяне на риска от контакт с горещи повърхности.
 - **Регламент на ЕС 2016/1628 (изменен с Регламент на ЕС 2018/989)** - определяне на мерки за ограничаване на газообразните и праховите замърсители от двигатели.
 - **Директива 2000/14/CE** – Емисии на шум във външната среда.
 - **Директива 2006/42/CE** – за машини.
- Използвани други стандарти или спецификации:
- SR EN ISO 9001** - Система за Управление на Качеството
 - SR EN ISO 14001** - Система за Управление на Околната Среда
 - OHSA18001** - Система за Управление на Здравето и Безопасността на Работното Място.

МАРКИРОВКА И ЕТИКЕТИРАНЕ НА ДВИГАТЕЛИ

Бензиновите двигатели с искрово запалване, използвани на оборудването и машините на С.Ч. РУРИС [SC RURIS] в съответствие с Регламент (ЕС) 2016/1628 (изменен с Регламент (ЕС) 2018/989) и П.Р. 467/2018, са маркирани с:

- Марка и име на производителя: W.H.T.M. Co. Ltd.
- Тип HR1E40-5
- Нетна мощност: 1,7 К.С.
- Номер на одобрение на тип, получен от специализирания производител: e24*2016/1628*2018/989SHA1/P*0123*00
- Номер на идентификацията на двигателя - единен номер.
- TEZ концепция.



Забележка: техническата документация се съхранява от производителя.

Уточнение: Настоящата декларация е вярна с оригинала.

Срок на годност: 10 години от датата на одобрението.

Място и дата на издаване: гр. Крайова, 06.05.2019 г.

Година на прилагане на СЕ маркировката: 2019 г.

Регистрационен номер: 428/06.05.2019

Упълномощено лице и подпис:

Строе Мариус Кътълин
Генерален Директор на
С.Ч. Рурис Импекс С.Р.Л.



ДЕКЛАРАЦИЯ ЗА СЪОТВЕТСТВИЕ

Производител: **С.Ч. РУРИС ИМПЕКС С.П.Л. [SC RURIS IMPEX SRL]**
 „Каля Серейнулуй“, № 10, Бл. 3176, гр. Крайова, Окръг Долж, Румъния
 Тел. 0351 464 632, Факс: 0351 464 633, www.ruris.ro, office@ruris.ro
 Упълномощен представител: инж. Строе Мариус Кътълин – Генерален
 Директор
 Упълномощено лице за техническото досие: инж. Флореа Николае –
 Директор по Проектиране на Производство

Описание на машината: **МОТОРНА КОСА за рамо с нож**, извършва
 операции по косене като моторната касачка е основният енергиен
 компонент, а режещо устройство с нож представлява действителното
 работно оборудване.

Продукт: **ДАС**

Тип: **210**

Двигател: **бензинов, двутаков**

Стартиране: **ръчно**

Мощност: **1,7 К.С.**

Диаметър на косене: **200-250 mm**

Ниво на акустична мощност (relanti): 93,8 dB

Ниво на акустична мощност (Nmax): 93,8 dB

**Ниво на акустична мощност (шум), сертифицирано от Национален
 Институт за Селскостопанска Техника Букурещ в съответствие с
 разпоредбите на Директива 2000/14/CEE и SR EN ISO 22868:2011.**

Ние, **С.Ч. РУРИС ИМПЕКС С.П.Л. [SC RURIS IMPEX SRL]** гр. Крайова в
 качеството си на производител и дистрибутор, в съответствие с
Директива 2000/14/СЕ, П.Р. 1756/2006 за ограничаване на нивото на
 емисиите на шум в околната среда от оборудване, предназначено за
 използване извън сгради, както и **Директива 2006/42/ СЕ, П.Р.
 1029/2008** - за условията за пускане на машини на пазара, извършихме
 проверка и удостоверяване на съответствието на продукта с посочените
 стандарти и декларираме, че отговаря на основните изисквания.

Долуподписаният Строе Кътълин, представител на производителя,
 декларирам на своя отговорност, че продуктът отговаря на следните
 стандарти и норми:

- **Директива 2000/14/СЕ** – Емисии на шум във външната среда

- **Директива 2006/42/СЕ** – Пускане на машини на пазара

- **SR EN ISO 22868:2011** - Машини за горско стопанство и машини за
 градинарство. Код за акустично изпитване за машини, оборудвани с
 двигател с вътрешно горене. Метод на експертиза.

- **SR EN ISO 11806-1:2012** - Земеделска и горска техника. Изисквания за
 безопасност и изпитване за преносими уреди за изчистване на храсти и
 за косене на трева, задвижвани от двигател с вътрешно горене.



-SR EN ISO 3744:2011 - Акустика. Определяне на нивата на акустична мощност, излъчвани от източници на шум с помощта на акустично налягане.

Използвани други стандарти или спецификации:

-SR EN ISO 9001 - Система за Управление на Качеството

-SR EN ISO 14001 - Система за Управление на Околната Среда

-OHSAS18001 - Система за Управление на Здравето и Безопасността на Работното Място.

Забележка: техническата документация се съхранява от производителя.

Година на прилагане на СЕ маркировката: 2019

Уточнение: Настоящата декларация е вярна с оригинала.

Срок на годност: 10 години от датата на одобрението

Място и дата на издаване: гр. Крайова, 06.05.2019

Регистрационен номер: 429/ 06.05.2019

Упълномощено лице и подпис:

Строе Мариус Кътълин
Генерален Директор на
С.Ч. Рурис Импекс С.Р.Л.



ДЕКЛАРАЦИИ ЗА СЪОТВЕТСТВИЕ

СЕ ДЕКЛАРАЦИЯ ЗА СЪОТВЕТСТВИЕ



Производител: **С.Ч. РУРИС ИМПЕКС С.Р.Л. [SC RURIS IMPEX SRL]**
 „Каля Сereinулуй“, № 10, Бл. 3176, гр. Крайова, Окръг Долж, Румъния
 Тел. 0351 464 632, Факс: 0351 464 633, www.ruris.ro, office@ruris.ro
 Упълномощен представител: инж. Строе Мариус Кътълин – Генерален
 Директор
 Упълномощено лице за техническото досие: инж. Флореа Николае –
 Директор по Проектиране на Производство

Описание на машината: **МОТОРНА КОСА за рамо с нож**, извършва
 операции по косене като моторната коса е основният енергиен
 компонент, а режещо устройство с нож представлява действителното
 работно оборудване

Продукт: **DAC**

Тип: **310**

Двигател: **бензинов**

Мощност: **2,5 К.С.**

Косещ нож: **с 3 – 4 зъба**

Стартиране: **ръчно**

Диаметър на косене: **200-250 mm**

По избор: **косене с тел, autcut**

Ние, **С.Ч. РУРИС ИМПЕКС С.Р.Л [SC RURIS IMPEX SRL]** Крайова,
 производител **съгласно П.Р. 1029/2008** - за условията за пускане на
 пазара на машини, **Директива 2006/42 / ЕК** - машини; изисквания за
 безопасност и сигурност, Стандарт EN12733 - Земеделска и горска
 техника. Безопасност, **Регламент на ЕС 2016/1628 (изменен с**
Регламент на ЕС 2018/989) - определяне на мерки за ограничаване
на газообразните и праховите замърсители от двигателите и П.Р.
 467/2018 за мерките за прилагане на посочения Регламент, извършихме
 удостоверяването на съответствието на продукта с посочените
 стандарти и декларираме, че отговаря на основните изисквания за
 безопасност и сигурност, не застрашава живота, здравето,
 безопасността на труда и не оказва отрицателно въздействие върху
 околната среда.

Долуподписаният Строе Кътълин, представител на производителя,
 декларирам на своя отговорност, че продуктът отговаря на следните
 стандарти и норми:

-**SR EN ISO 12100:2011** - Безопасност на машините. Основни понятия,
 общи принципи на проектиране. Основна терминология, методология.
 Технически принципи.

-**SR EN ISO 4254-1:2010/AC:2011** - Селскостопанска техника.
 Безопасност. Общи изисквания

-**SR EN 1050:2000** - Безопасност на машините. Принципи за оценка на
 риска.



- SR EN ISO 22868:2011** - Машины за горско стопанство и машини за градинарство. Код за акустично изпитване за преносими ръчни машини, оборудвани с двигател с вътрешно горене. Метод на експертиза.
- SR EN ISO 11806-1:2012** - Земеделска и горска техника. Изисквания за безопасност и изпитване за преносими уреди за изчистване на храсти и косене на трева, задвижвани от двигател с вътрешно горене. Част 1: Машини, оборудвани с интегриран двигател с вътрешно горене.
- SR EN ISO 3744:2011** - Акустика. Определяне на нивата на акустична мощност, излъчвани от източници на шум с помощта на акустично налягане.
- SR EN ISO 5674:2009** - Селскостопански и горски трактори и машини. Предпазители за карданични трансмисионни валове от вала за отвеждане на мощност.
- SR EN 14930+A1:2009** - Машини за селското и горското стопанство и градинските машини. Машини държани на ръка и с пешеходен проводник. Определяне на риска от контакт с горещи повърхности.
- **Регламент на ЕС 2016/1628 (изменен с Регламент на ЕС 2018/989)** - определяне на мерки за ограничаване на газообразните и праховите замърсители от двигатели.
- **Директива 2000/14/CE** – Емисии на шум във външната среда.
- **Директива 2006/42/CE** – за машини.

Използвани други стандарти или спецификации:

- SR EN ISO 9001** - Система за Управление на Качеството
- SR EN ISO 14001 - Система за Управление на Околната Среда
- OHSAS18001 - Система за Управление на Здравето и Безопасността на Работното Място.

МАРКИРОВКА И ЕТИКЕТИРАНЕ НА ДВИГАТЕЛИ

Бензиновите двигатели с искрово запалване, използвани на оборудването и машините на С.Ч. РУРИС [SC RURIS] в съответствие с Регламент (ЕС) 2016/1628 (изменен с Регламент (ЕС) 2018/989) и П.Р. 467/2018, са маркирани с:

- Марка и име на производителя: W.H.T.M. Co. Ltd.
- Тип HR1E44F-5B
- Нетна мощност: 2,5 К.С.
- Номер на одобрение на тип, получен от специализирания производител: e24*2016/1628*2018/989SHB1/P*0124*00
- Номер на идентификацията на двигателя - единен номер.
- ТЕЗ концепция.



Забележка: техническата документация се съхранява от производителя.

Уточнение: Настоящата декларация е вярна с оригинала.

Срок на годност: 10 години от датата на одобрението.

Място и дата на издаване: гр. Крайова, 06.05.2019 г.

Година на прилагане на СЕ маркировката: 2019.

Регистрационен номер: 430/ 06.05.2019

Упълномощено лице и подпис:

Строе Мариус Кътълин
Генерален Директор на
С.Ч. Рурис Импекс С.Р.Л



ДЕКЛАРАЦИЯ ЗА СЪОТВЕТСТВИЕ

ЕС

Производител: **С.Ч. РУРИС ИМПЕКС С.П.Л. [SC RURIS IMPEX SRL]**
 „Каля Серейнулуй“, № 10, Бл. 3176, гр. Крайова, Окръг Долж, Румъния
 Тел. 0351 464 632, Факс: 0351 464 633, www.ruris.ro, office@ruris.ro
 Упълномощен представител: инж. Строе Мариус Кътълин – Генерален Директор
 Упълномощено лице за техническото досие: инж. Флореа Николае – Директор по Проектиране на Производство

Описание на машината: **МОТОРНА КОСА за рамо с нож**, извършва операции по косене като моторната касачка е основният енергиен компонент, а режещо устройство с нож представлява действителното работно оборудване.
 Продукт: **DAC** Тип: **310**
 Двигател: **бензинов, двутаков** Стартиране: **ръчно**
 Мощност: **2,5 К.С.** Диаметър на косене: **200-250 mm**

Ниво на акустична мощност (relanti): 93,8 dB
Ниво на акустична мощност (Nmax): 93,8 dB
Ниво на акустична мощност (шум), сертифицирано от Национален Институт за Селскостопанска Техника Букурещ в съответствие с разпоредбите на Директива 2000/14/CEE и SR EN ISO 22868:2011.

Ние, **С.Ч. РУРИС ИМПЕКС С.П.Л. [SC RURIS IMPEX SRL]** гр. Крайова в качеството си на производител и дистрибутор, в съответствие с **Директива 2000/14/CE, П.Р. 1756/2006** за ограничаване на нивото на емисиите на шум в околната среда от оборудване, предназначено за използване извън сгради, както и **Директива 2006/42/ CE, П.Р. 1029/2008** - за условията за пускане на машини на пазара, извършихме проверка и удостоверяване на съответствието на продукта с посочените стандарти и декларираме, че отговаря на основните изисквания.

Долуподписаният Строе Кътълин, представител на производителя, декларирам на своя отговорност, че продуктът отговаря на следните стандарти и норми:

- **Директива 2000/14/CE** – Емисии на шум във външната среда
- **Директива 2006/42/CE** – Пускане на машини на пазара
- **SR EN ISO 22868:2011** - Машини за горско стопанство и машини за градинарство. Код за акустично изпитване за машини, оборудвани с двигател с вътрешно горене. Метод на експертиза.
- **SR EN ISO 11806-1:2012** - Земеделска и горска техника. Изисквания за безопасност и изпитване за преносими уреди за изчистване на храсти и за косене на трева, задвижвани от двигател с вътрешно горене.



-SR EN ISO 3744:2011 - Акустика. Определяне на нивата на акустична мощност, излъчвани от източници на шум с помощта на акустично налягане.

Използвани други стандарти или спецификации:

-SR EN ISO 9001 - Система за Управление на Качеството

-SR EN ISO 14001 - Система за Управление на Околната Среда

-OHSAS18001 - Система за Управление на Здравето и Безопасността на Работното Място.

Забележка: техническата документация се съхранява от производителя.

Година на прилагане на СЕ маркировката: 2019

Уточнение: Настоящата декларация е вярна с оригинала.

Срок на годност: 10 години от датата на одобрението

Място и дата на издаване: гр. Крайова, 09.05.2019

Регистрационен номер: 431/ 09.05.2019

Упълномощено лице и подпис:

Строе Мариус Кътълин
Генерален Директор на
С.Ч. Рурис Импекс С.Р.Л.